

PRODUKTKATALOG

- + Aktive Atemgasbefeuchter
- + Atemsets beheizt
- + Atemsets unbeheizt
- + nCPAP-Therapie für Neonaten
- + Patientenschnittstellen
- + Zubehör

QUALITÄT
AUS LEIDENSCHAFT

NACHHALTIGE
PRODUKTION

www.wilamed.com

INDIVIDUELLE
LÖSUNGEN

WILAmEd Ein Unternehmen von
LÖWENSTEIN



Verantwortliche und Entscheidungsträger sowie Fachkräfte im Gesundheitswesen benötigen übersichtliche Informationen um schnell und einfach das richtige Equipment für unterschiedlichste Behandlungstherapien in der Beatmungsmedizin auszuwählen.

In unserem Produktangebot spiegeln sich die über Jahre hinweg gewonnenen Erkenntnisse aus Krankenhäusern aus verschiedensten Ländern wieder.



QUALITÄT AUS LEIDENSCHAFT

WILAméd Produkte werden nicht nur gesetzlichen Standards für Medizintechnik gerecht, vielmehr messen wir unsere Leistung an den uns selbst gesetzten, strengen Qualitätsvorgaben.



NACHHALTIGE PRODUKTION

Moderne umweltfreundliche Produktionsanlagen und Fertigungsabläufe, soziale Verantwortung und nachhaltige Investitionen am Standort Deutschland sichern eine konstante Produkt- und Prozessqualität auf höchstem Niveau.

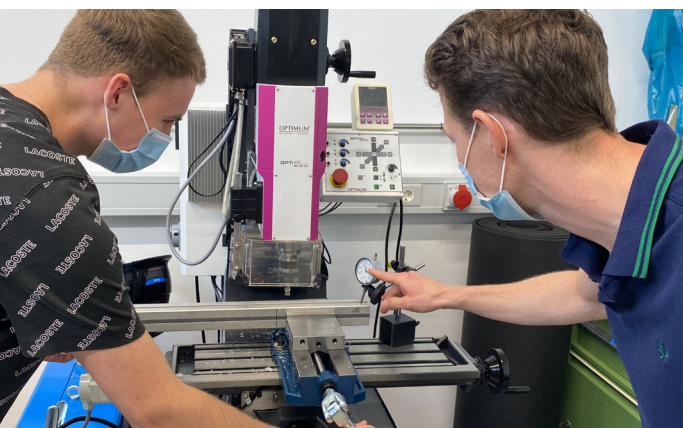

OPTIMIERTE LÖSUNGEN

Das Ergebnis sind optimal aufeinander abgestimmte Produkte, die eine bestmögliche Patientenversorgung gewährleisten.



Wir erleichtern das Atmen – seit über 25 Jahren!

WILAméd ist ein international agierender Hersteller von medizinischen Geräten und Zubehör auf dem Gebiet der invasiven und nicht-invasiven Beatmung. In über 70 Ländern der Welt leisten WILAméd-Produkte einen wichtigen Beitrag zur respiratorischen Patientenversorgung von Neonaten, Kindern und Erwachsenen.

Als Teil der Löwenstein Gruppe betreut WILAméd über autorisierte Fachhandelspartner den Homecare-Bereich ebenso wie Kliniken, Krankenhäuser und Reha-Einrichtungen.

Im Gewerbepark Barthelmesaurach arbeiten mehr als 130 Beschäftigte in Produktion und Verwaltung tagtäglich daran, den Behandlungserfolg von beatmeten Patienten zu optimieren.



INHALTSVERZEICHNIS

KLINIK

| | |
|---|----|
| AKTIVE ATEMGASBEFEUCHTER..... | 5 |
| ATEMSETS BEHEIZT - ZWEISCHENKLIG | 8 |
| ATEMSETS BEHEIZT - ZWEISCHENKLIG NEO..... | 10 |
| ATEMSETS BEHEIZT - EIN-SCHENKLIG | 13 |
| BEFEUCHTERKAMMERN | 18 |
| MECHANISCHE SAUERSTOFFMISCHER..... | 20 |
| STERILWASSER FÜR DIE BEATMUNG UND INHALATION..... | 21 |
| BEFESTIGUNGEN FÜR ATEMGASBEFEUCHTER | 22 |
| WILAFLOW ELITE NIV NEONATAL CPAP..... | 25 |
| WILAFLOW ELITE NIV NEONATAL CPAP ZUBEHÖR | 26 |
| MEDIZINISCHE ZGA SCHLÄUCHE..... | 30 |

AUßERKLINISCHE BEATMUNG

| | |
|--------------------------------------|----|
| ATEMSETS BEHEIZT - HOME CARE | 31 |
| ATEMSETS UNBEHEIZT - HOME CARE | 45 |
| EINWEG PATIENTENSCHNITTSTELLEN | 54 |

SCHLAF THERAPIE

| | |
|---|----|
| ATEMSET BEHEIZT | 58 |
| ATEMSET UNBEHEIZT | 59 |
| KOPFBÄNDER FÜR PATIENTENSCHNITTSTELLEN..... | 60 |
| ZUBEHÖR | 62 |

Bei Fragen zu unseren Produkten, wenden Sie sich gerne an Ihren WILAméd Ansprechpartner.

Die Abbildungen dienen nur zu Illustrationszwecken.

„Behandlungseinheit“ bezeichnet eine Kombination von zusammen verpackten und in Verkehr gebrachten Produkten, die zur Verwendung für einen spezifischen medizinischen Zweck bestimmt sind.



AKTIVE ATEMGASBEFEUCHTER

AIRcon Gen2 Atemgasbefeuchter



Der **WILamed Atemgasbefeuchter AIRcon Gen2** ist eine effektive Gesamtlösung zur optimalen Atemgasbefeuchtung von maschinell (invasiv und nicht-invasiv) beatmeten Patienten.

Durch die Erwärmung und Befeuchtung des Atemgases wird die natürliche Reinigungsfunktion der Lunge, die mukoziliäre Clearance, unterstützt.

Die Gefahr von pulmonalen Infektionen oder einer Schädigung des Lungengewebes wird somit effektiv reduziert.

Der umfassend weiterentwickelte AIRcon Gen2 zählt zu den fortschrittlichsten Atemgasbefeuchtern, die aktuell auf dem Markt verfügbar sind.

Als voll ausgestattetes Atemgasbefeuchtungsset ist der AIRcon Gen2 mit seinem umfangreichen Zubehör sorgenfrei und schnell zu installieren und gewährleistet somit einen sicheren Betrieb.

Die **AIRcon Atemgasbefeuchterserie** wird seit 2010 von Fachkräften im Gesundheitswesen gut angenommen – ob in der Intensivpflege oder Heimbeatmung.

Lieferumfang:

- Atemgasbefeuchter / Grundgerät
- Elektrischer Heizdrahtadapter (INSP und EXSP)
- Temperaturmesssonde

| Artikelbezeichnung | Artikelnummer | VE | GTIN |
|---|---------------|----|---------------|
| AIRcon Gen2 Atemgasbefeuchter 220 - 240 V Version | 101200 | 1 | 4055146013182 |
| AIRcon Gen2 Atemgasbefeuchter 110 - 120 V Version | 101201 | 1 | 4055146013199 |



AIRniva Atemgasbefeuchter



Der **WILAMED Atemgasbefeuchter AIRniva** ist eine effektive Gesamtlösung zur optimalen Atemgasbefeuchtung von nicht-invasiv beatmeten Patienten.

Durch die Erwärmung und Befeuchtung des Atemgases wird die natürliche Reinigungsfunktion der Lunge, die mukoziliäre Clearance, unterstützt.

Die Gefahr von pulmonalen Infektionen oder einer Schädigung des Lungengewebes wird somit effektiv reduziert.

Lieferumfang:

- Atemgasbefeuchter / Grundgerät
- Elektrischer Heizdrahtadapter (INSP)

| Artikelbezeichnung | Artikelnummer | VE | GTIN |
|---|---------------|----|---------------|
| AIRniva Atemgasbefeuchter 220 - 240 V Version | 100500 | 1 | 4055146012314 |
| AIRniva Atemgasbefeuchter 110 - 120 V Version | 100505 | 1 | 4055146013175 |

Dual Heizdrahtadapter INSP und EXSP



Dual Heizdrahtadapter für WILAMED Doppelschlauchsets.

Nur zur Verwendung am AIRcon Atemgasbefeuchter!

| Artikelbezeichnung | Artikelnummer | VE | GTIN |
|-----------------------------------|---------------|----|---------------|
| Dual Heizdrahtadapter INSP + EXSP | 100929 | 1 | 4055146117705 |



Heizdrahtadapter INSP



Heizdrahtadapter nur für inspiratorisch beheizte WILAmед Schlauchsets.

Geeignet zur Verwendung an AIRcon und AIRniva.

| Artikelbezeichnung | Artikelnummer | VE | GTIN |
|---|---------------|----|---------------|
| Heizdrahtadapter nur für Inspiration (INSP) | 100942 | 1 | 4055146800157 |

Temperaturmesssonde



Geeignet für die Verwendung an AIRcon und AIRniva.

| Artikelbezeichnung | Artikelnummer | VE | GTIN |
|----------------------------|---------------|----|---------------|
| Temperaturmesssonde 160 cm | 100910 | 1 | 4055146110560 |
| Temperaturmesssonde 180 cm | 100909 | 1 | 4055146117712 |



ATEMSETS BEHEIZT - ZWEI-SCHENKLIG

Atemset beheizt zwei-schenklig, NEO

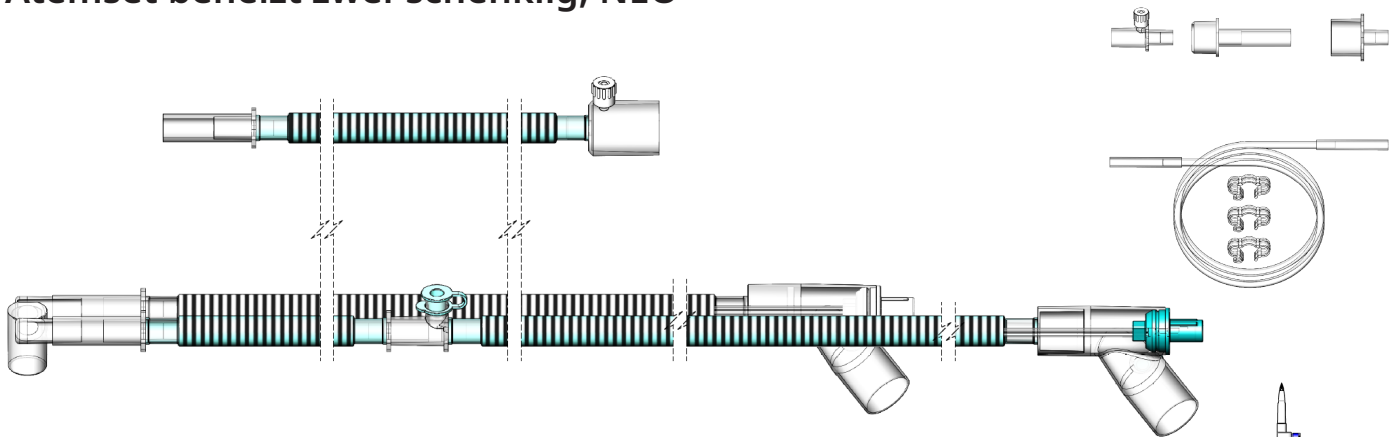

Einweg Atemset beheizt (i+e), zwei-schenklig, A-Adapter,
mit und ohne Autofill-Kammer,
120cm, 10mm Ø,
Verbindungsschlauch 60cm

| Artikelbezeichnung | Artikelnummer | VE | GTIN |
|--|---------------|----|---------------|
| BTS1154A, inklusive Auto-Fill Befeuchterkammer | 27074510 | 10 | 4055146032411 |
| BTS1181A, ohne Auto-Fill Befeuchterkammer | 27075410 | 10 | 4055146030066 |

Atemset beheizt zwei-schenklig, NEO

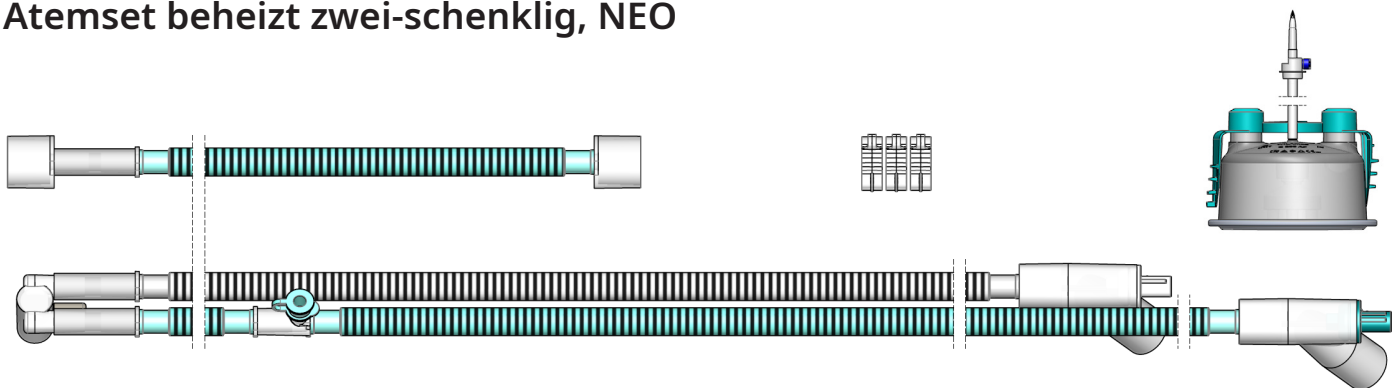

Einweg Atemset beheizt (i+e), zwei-schenklig, A-Adapter,
mit und ohne Autofill-Kammer,
120cm, 10mm Ø,
Verbindungsschlauch 60cm

| Artikelbezeichnung | Artikelnummer | VE | GTIN |
|--|---------------|----|---------------|
| BTS1122A, inklusive Auto-Fill Befeuchterkammer | 27070510 | 10 | 4055146032237 |
| BTS1125A, ohne Auto-Fill Befeuchterkammer | 27070610 | 10 | 4055146300015 |



Atemset beheizt zwei-schenklig, Erwachsene

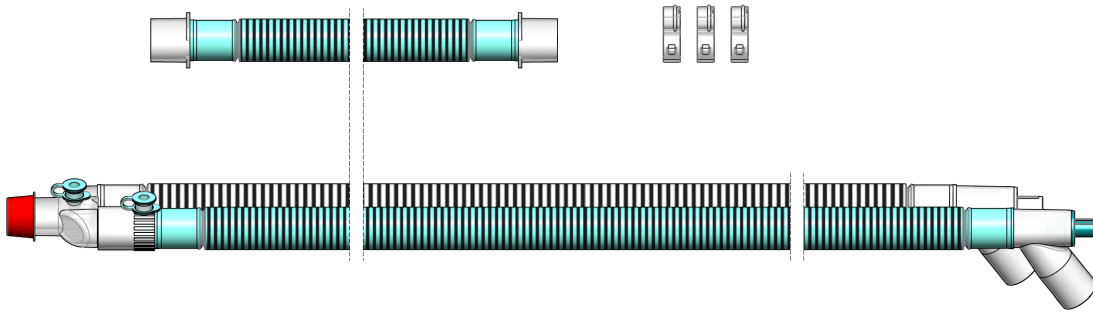

Einweg Atemset beheizt (i+e), zwei-schenklig,
mit gewendelttem Heizdraht für AIRcon,
A-Adapter,
Autofill-Kammer,
150cm, 22mm Ø,
Verbindungsschlauch 60cm

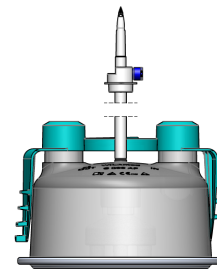

| Artikelbezeichnung | Artikelnummer | VE | GTIN |
|--|---------------|----|---------------|
| BTS3481A, inklusive Auto-Fill Befeuchterkammer | 27176010 | 10 | 4055146300787 |

Atemset beheizt, zwei-schenklig, Kinder

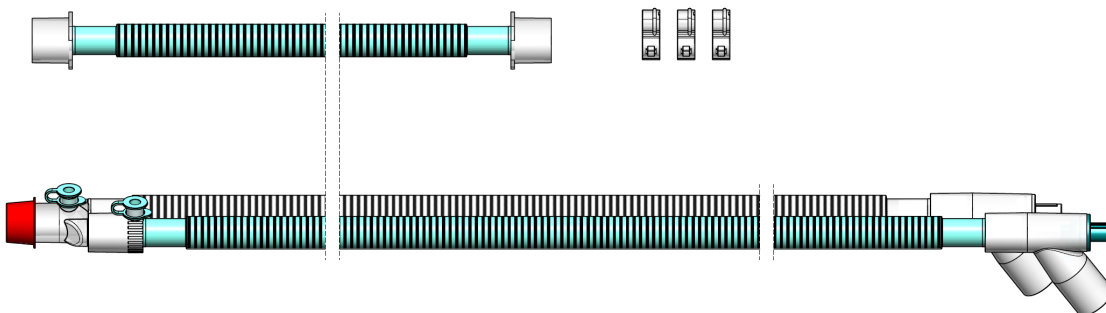

Einweg Atemset beheizt, zwei-schenklig (i+e)
mit gewendelttem Heizdraht für AIRcon, A-Adapter,
Autofill-Kammer,
150cm, 15mm Ø,
Verbindungsschlauch 60cm

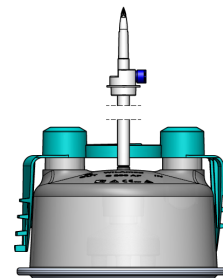

| Artikelbezeichnung | Artikelnummer | VE | GTIN |
|--|---------------|----|---------------|
| BTS2260A, inklusive Auto-Fill Befeuchterkammer | 27176110 | 10 | 4055146300770 |



ATEMSETS BEHEIZT - ZWEI-SCHENKLIG - NEO

Atemset beheizt zwei-schenklig, NEO für Dräger VN500 HFO

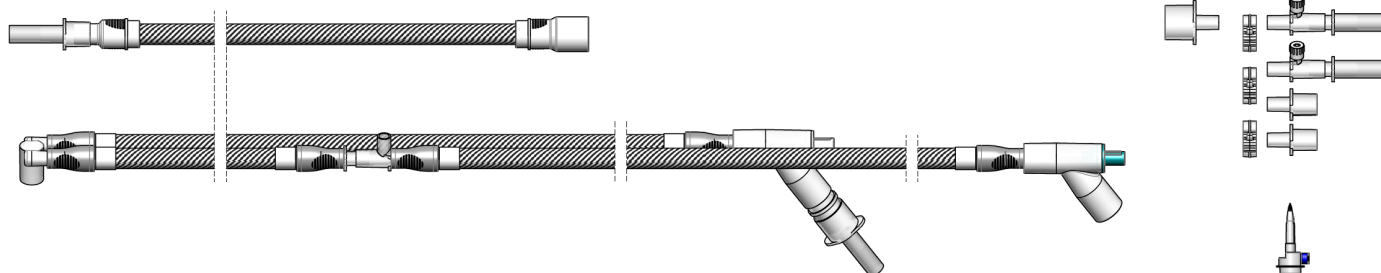

Einweg Atemset beheizt (i+e), zwei-schenklig,
A-Adapter,
Autofill-Kammer,
120cm, 10mm Ø,
Verbindungsschlauch 60cm

| Artikelbezeichnung | Artikelnummer | VE | GTIN |
|--|---------------|----|---------------|
| BTS1245A, inklusive Auto-Fill Befeuchterkammer | 27116310 | 10 | 4055146031292 |

Atemset beheizt zwei-schenklig, NEO für SLE 4000/5000

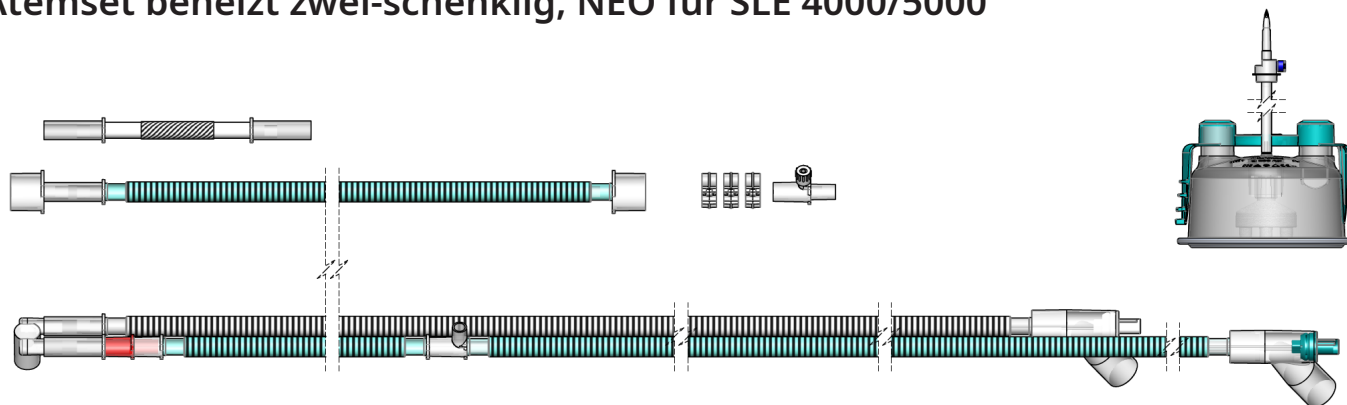

Einweg Atemset beheizt (i+e), zwei-schenklig, für SLE4000/5000, beheizt (i+e),
A-Adapter,
Autofill-Kammer,
Druckmessleitung, T-Stück mit Temperaturport,
Flowbegrenzer,
Verlängerungsschlauch 40cm,
120cm, 10mm Ø,
Verbindungsschlauch 60cm

| Artikelbezeichnung | Artikelnummer | VE | GTIN |
|--|---------------|----|---------------|
| BTS1148A, inklusive Auto-Fill Befeuchterkammer | 27073910 | 10 | 4055146032459 |



Atemset beheizt, zwei-schenklig, NEO

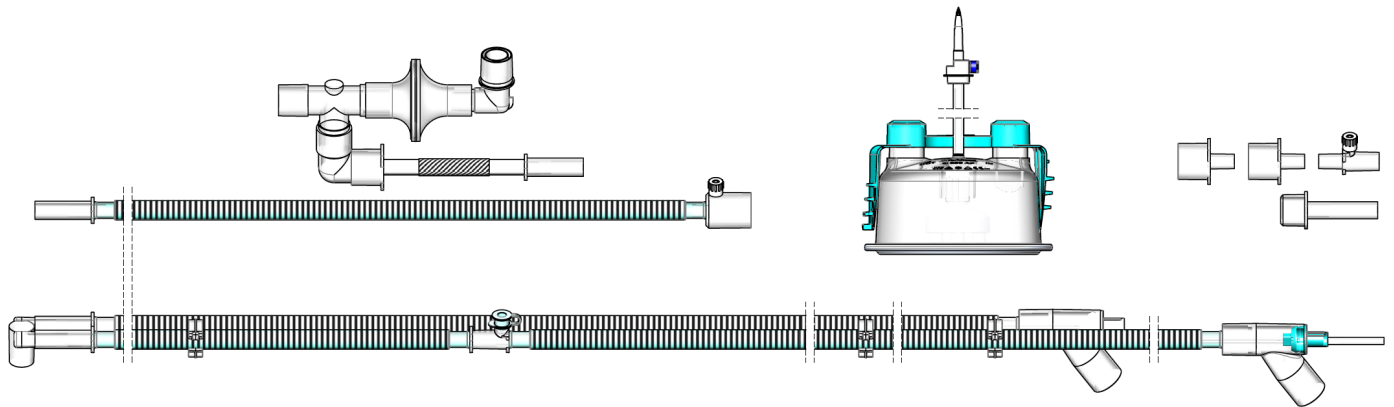

Einweg Atemset beheizt (i+e), zwei-schenklig,
 A-Adapter, Autofill-Kammer, Druckleitung,
 Bakterienfilter, HFO-Kit,
 Verlängerungsschlauch für Inkubator,
 120cm, 10mm Ø,
 Verbindungsschlauch 60cm

| Artikelbezeichnung | Artikelnummer | VE | GTIN |
|--|---------------|----|---------------|
| BTS1215A, inkl. HFO-Kit und Auto-Fill Befeuchterkammer | 27079110 | 10 | 4055146030141 |

Atemset beheizt, zwei-schenklig, NEO

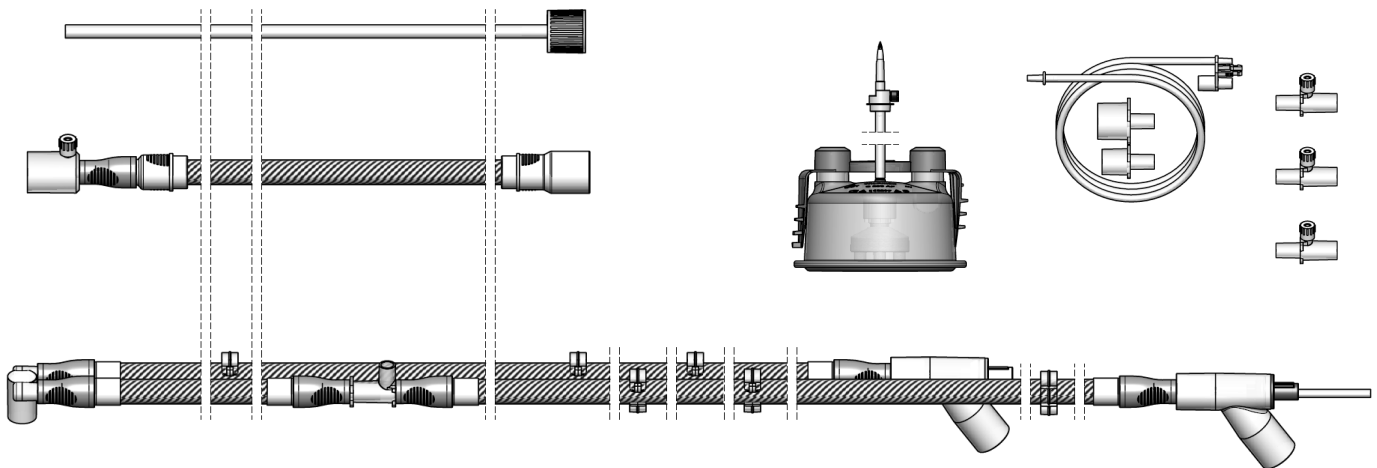

Einweg Atemset beheizt (i+e), zwei-schenklig, für Acutronic Fabian HFO,
 A-Adapter, Autofill-Kammer AIRcon,
 zusätzliche Druckmessleitung,
 160cm, 10mm Ø,
 Verbindungsschlauch 60cm

| Artikelbezeichnung | Artikelnummer | VE | GTIN |
|--|---------------|----|---------------|
| BTS1347A, Atemset beheizt (i+e), für Acutronic | 27171010 | 10 | 4055146300305 |

Atemset beheizt, zwei-schenklig, NEO für SLE 6000

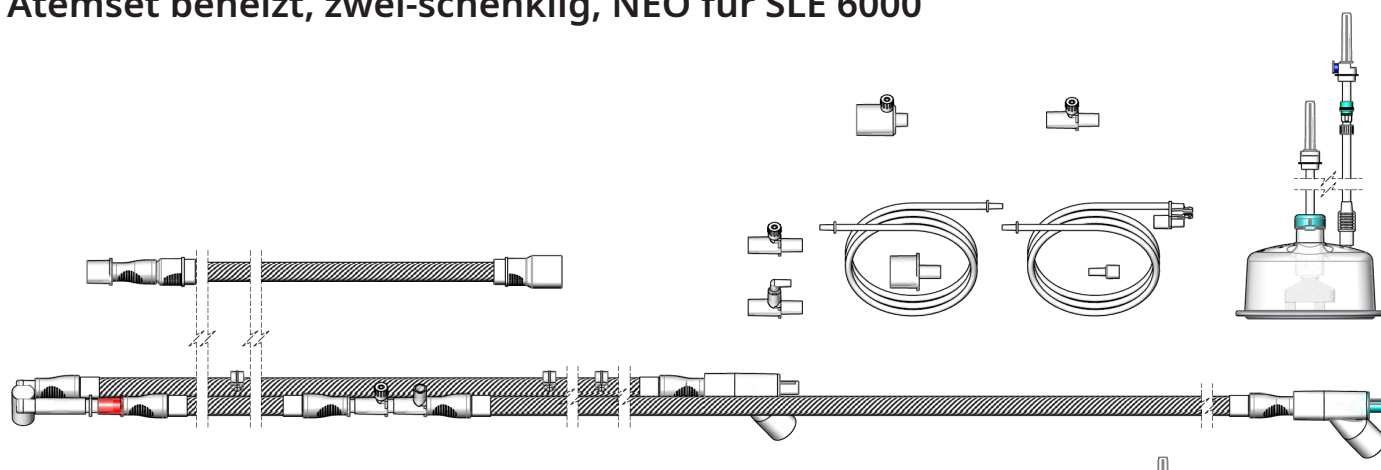

Einweg Atemset beheizt (i+e), zwei-schenklig, für SLE 6000,
 A- Adapter, Autofill-Kammer AIRcon,
 zusätzliche Druckmessleitung,
 160cm, 10mm Ø,
 Verbindungsschlauch 60cm

| Artikelbezeichnung | Artikelnummer | VE | GTIN |
|---|---------------|----|---------------|
| BTS1321A, Atemset beheizt, SLE 6000,10mm, 160cm | 27158710 | 10 | 4055146300732 |

Zur Verwendung mit LÖWENSTEIN Leoni Plus

Atemset beheizt, zwei-schenklig

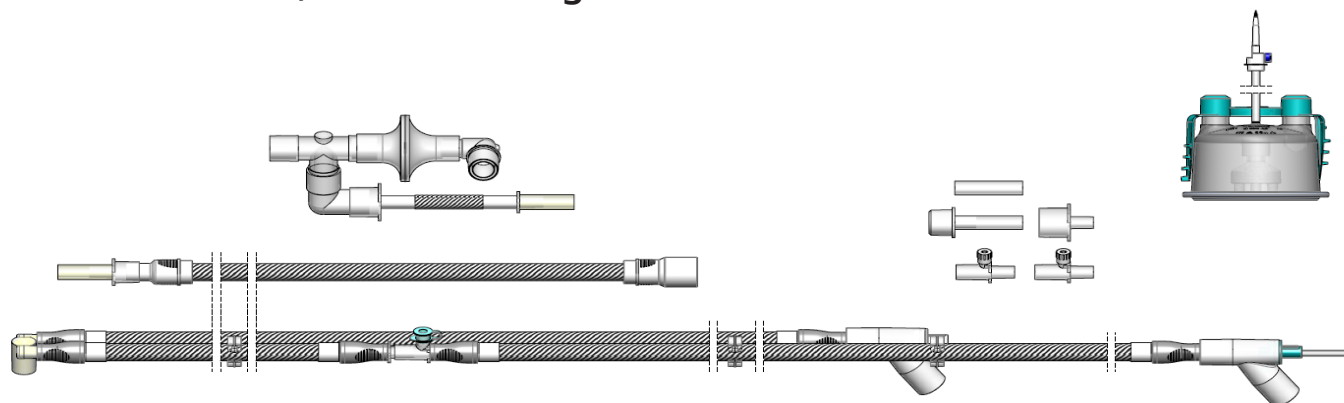

Einweg Atemset beheizt, zwei-schenklig,
 Befeuchterkammer - Ø10 mm, 120 cm

| Artikelbezeichnung | Artikelnummer | VE | GTIN |
|--|---------------|----|---------------|
| BTS1241A, Atemset beheizt, inkl. AF Befeuchterkammer | 27114910 | 10 | 4055146301722 |

ATEMSETS BEHEIZT - EIN-SCHENKLIG

Atemset NEO O2 Therapie

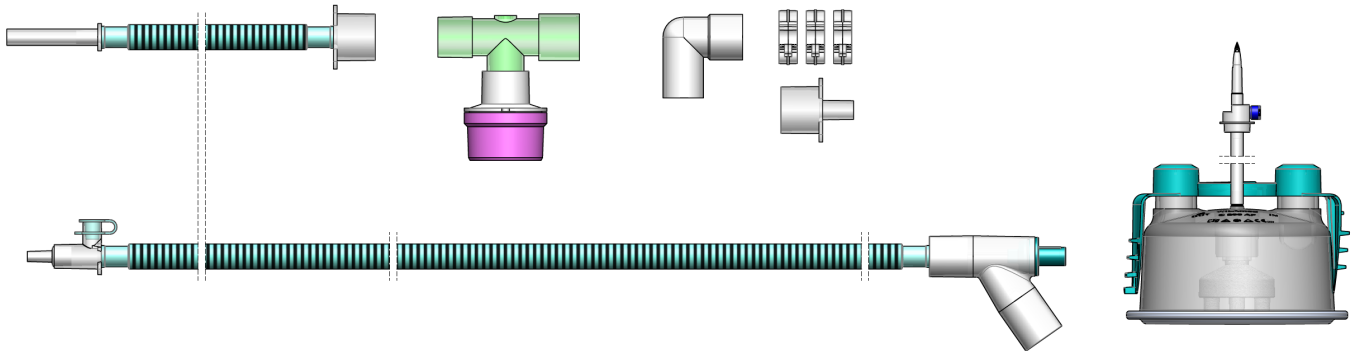

Einweg Atemset beheizt (i), ein-schenklig, A-Adapter, mit und ohne Autofill-Kammer Aircon, Neo-Adapter, passives Ventil, O2 Mischer, 120cm, 10mm Ø, Verbindungsschlauch 60cm

| Artikelbezeichnung | Artikelnummer | VE | GTIN |
|--|---------------|----|---------------|
| BTS1307A, Atemset beheizt, ein-schenklig, Befeuchterkammer | 27150610 | 10 | 4055146030943 |
| BTS1235A, Atemset beheizt, ein-schenklig | 27150710 | 10 | 4055146301708 |

Behandlungseinheit

* Im CE-Raum und weitere Länder auf Anfrage erhältlich.

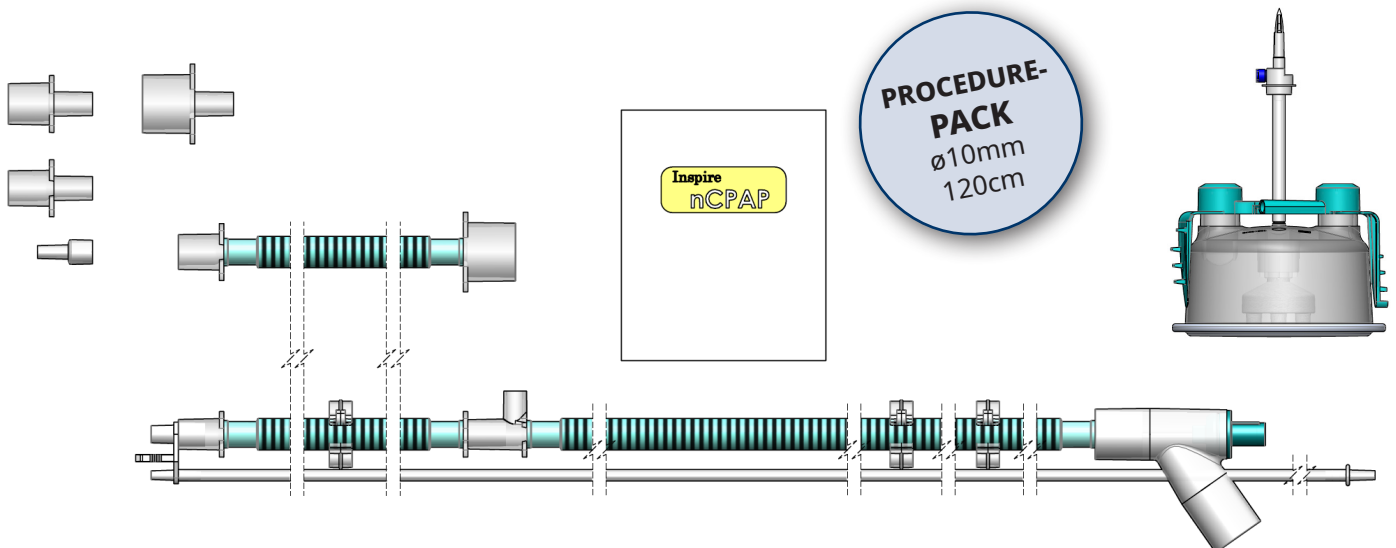

| Artikelbezeichnung | Artikelnummer | VE | GTIN |
|--|---------------|----|---------------|
| 1x Atemset, beheizt (REF 271543 / BTS1310A) | 27077710 | 10 | 4055146030448 |
| 1x Inspire nCPAP Generator mit Prongs (REF IHC600) | | | |



Behandlungseinheit

* Im CE-Raum und weitere Länder auf Anfrage erhältlich.

PROCEDURE-PACK
 ø10mm
 120cm

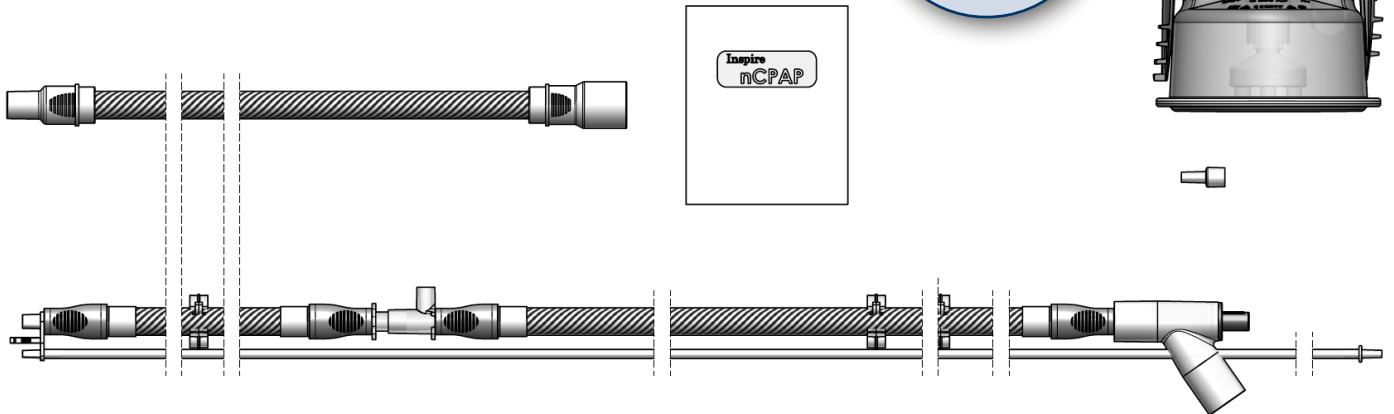

| Artikelbezeichnung | Artikelnummer | VE | GTIN |
|--|---------------|----|---------------|
| 1x Atemset, beheizt (REF 271754 / BTS1359A) | 27175310 | 10 | 4055146300718 |
| 1x Inspire nCPAP Generator mit Prongs (REF IHC600) | | | |

Behandlungseinheit

* Im CE-Raum und weitere Länder auf Anfrage erhältlich.

PROCEDURE-PACK
 ø10mm
 120cm

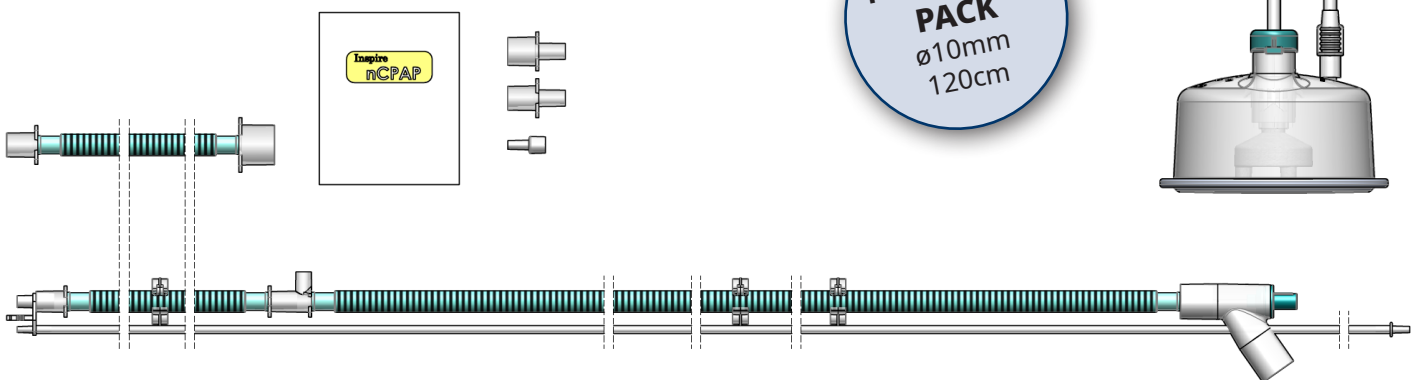

| Artikelbezeichnung | Artikelnummer | VE | GTIN |
|--|---------------|----|---------------|
| 1x Atemset beheizt, zwei-schenklig (REF 271767 / BTS4044A) | 27177410 | 10 | 4055146300930 |
| 1x Inspire nCPAP Generator mit Prongs (REF IHC600) | | | |



Behandlungseinheit

* Im CE-Raum und weitere Länder auf Anfrage erhältlich.

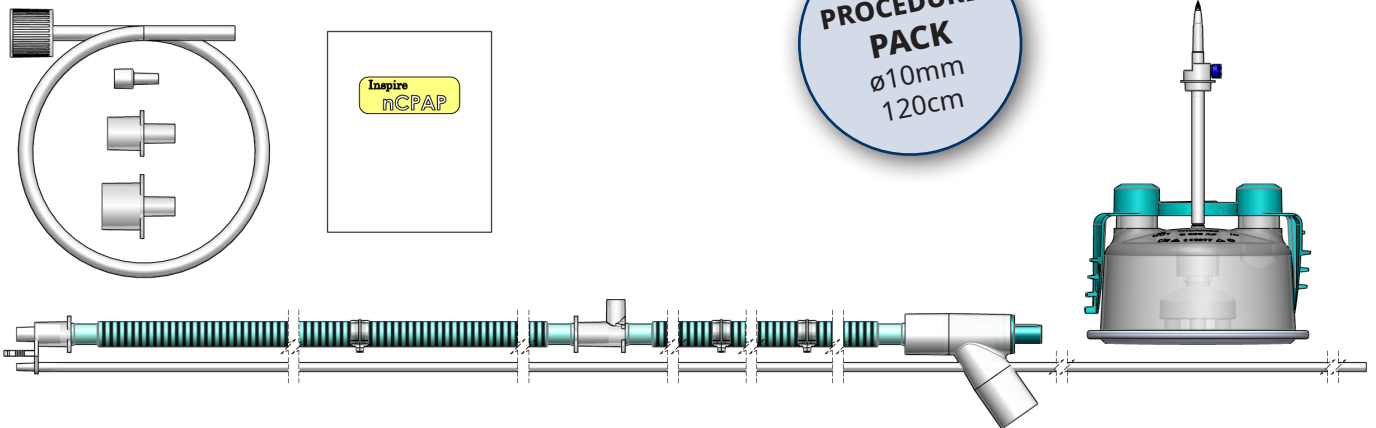

| Artikelbezeichnung | Artikelnummer | VE | GTIN |
|--|---------------|----|---------------|
| 1x Atemset beheizt (REF 271717 / BTS1349A) | 27112410 | 10 | 4055146031070 |
| 1x Inspire nCPAP Generator mit Prongs (REF IHC600) | | | |

Atemset beheizt ERWACHSENE

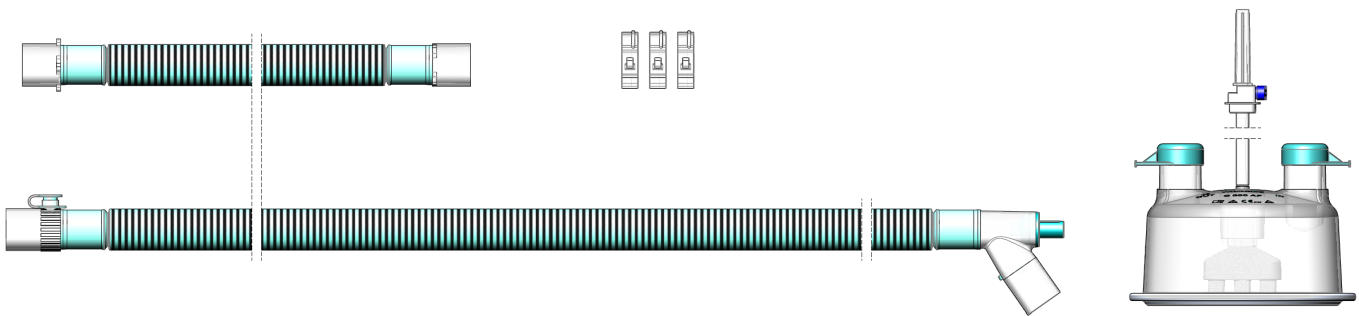

Einweg Atemset beheizt (i), ein-schenklig, für CPAP, A-Adapter, mit und ohne Autofill-Kammer, 150cm, 22mm Ø, Verbindungsschlauch 60cm

| Artikelbezeichnung | Artikelnummer | VE | GTIN |
|---|---------------|----|---------------|
| BTS3234A, Atemset beheizt, inkl. Auto-Fill Befeuchterkammer | 27112510 | 10 | 4055146031063 |
| BTS3237A, Atemset beheizt, ohne Auto-Fill Befeuchterkammer | 27112610 | 10 | 4055146031056 |
| BTS3451A, Atemset beheizt, inkl. Universal Auto-Fill Befeuchterkammer | 27165710 | 10 | 4055146300084 |



Atemset beheizt, ein-schenklig, KINDER

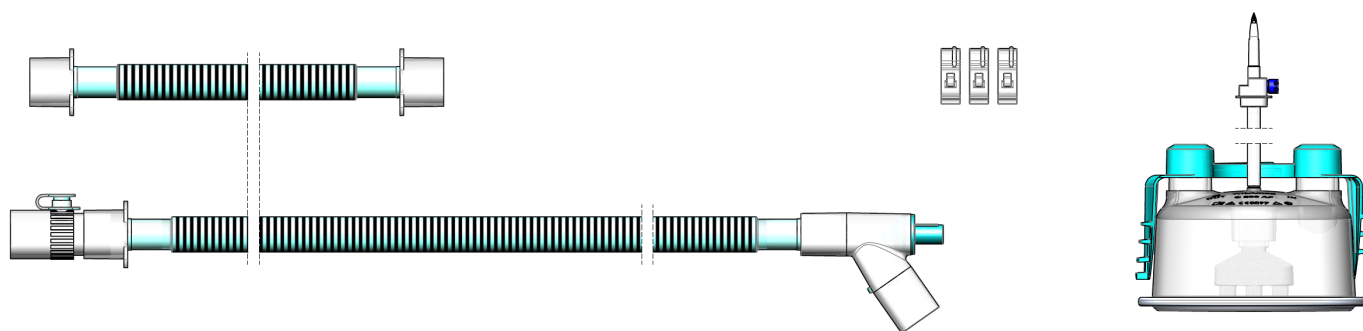

Einweg Atemset beheizt (i), ein-schenklig, für CPAP,
A-Adapter, Autofill-Kammer Aircon,
150cm, 15mm Ø,
Verbindungsschlauch 60cm

| Artikelbezeichnung | Artikelnummer | VE | GTIN |
|---|---------------|----|---------------|
| BTS2171A, Atemset beheizt, ein-schenklig, inkl. Auto-Fill Befeuchterkammer | 27151910 | 10 | 4055146030981 |

Atemset beheizt, ein-schenklig, ERWACHSENE (nur für AIRniva)

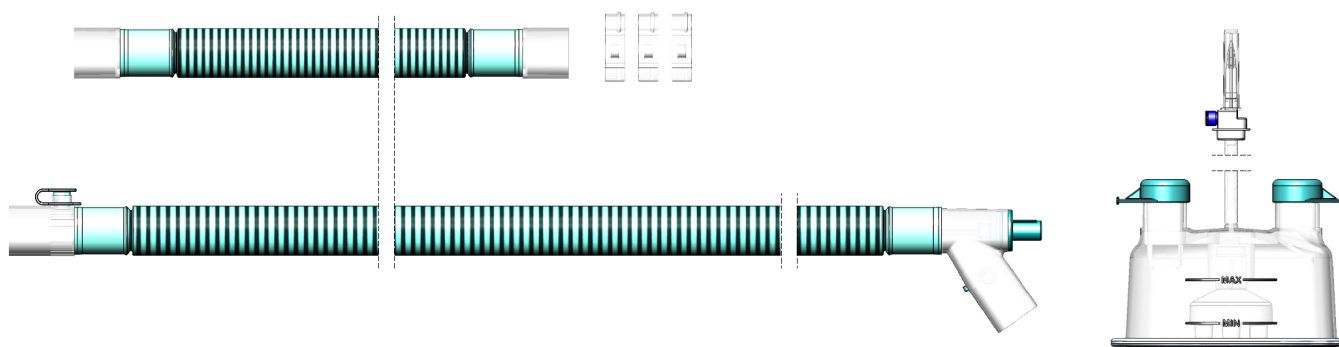

Einweg Atemset beheizt (i), einschenklig, für CPAP, O2-Therapie,
A-Adapter, Autofill-Kammer universal,
O2 Mischer,
150cm, 22mm Ø,
Verbindungsschlauch 60cm

| Artikelbezeichnung | Artikelnummer | VE | GTIN |
|---|---------------|----|---------------|
| BTS3421A, Atemset beheizt, inkl. Auto-Fill Befeuchterkammer | 27157910 | 10 | 4055146033104 |



Atemset beheizt, ERWACHSENE, Einweg für Philips V60

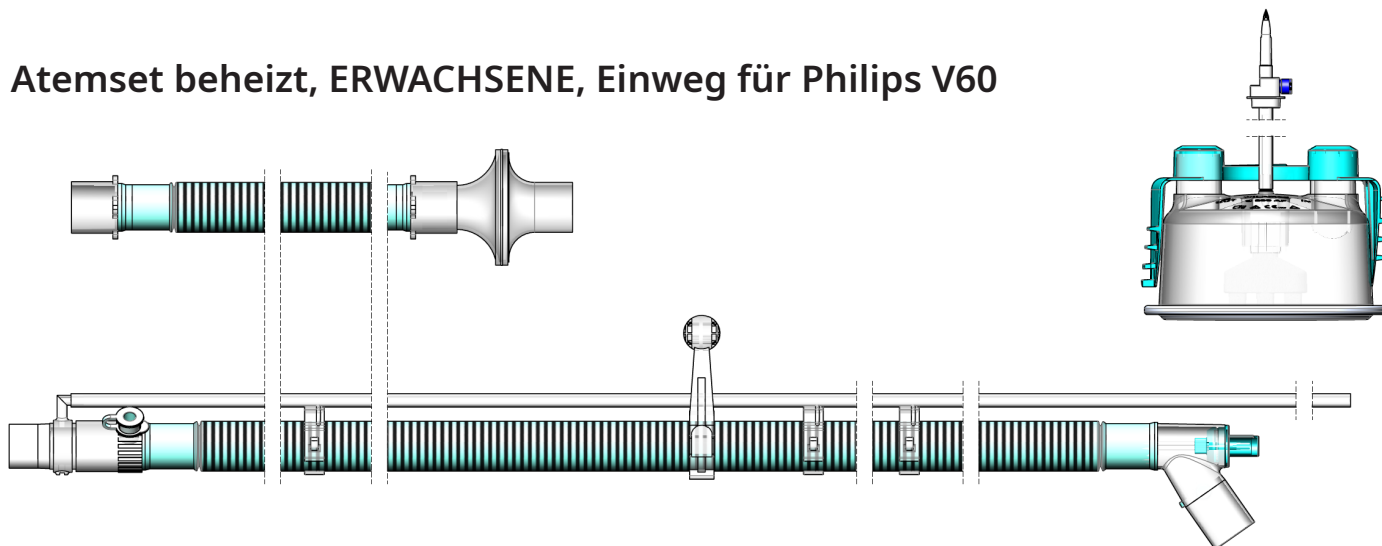

Einweg Atemset beheizt (i), ein-schenklig,
A-Adapter, Befeuchterkammer,
150cm, 22mm Ø,
passives Ventil,
Verbindungsschlauch 60cm mit Bakterienfilter

| Artikelbezeichnung | Artikelnummer | VE | GTIN |
|--|---------------|----|---------------|
| BTS3218A, 150 cm, inkl. Auto-Fill Befeuchterkammer | 27075610 | 10 | 4055146030059 |
| BTS3297A, 180 cm, inkl. Auto-Fill Befeuchterkammer | 27119610 | 10 | 4055146030615 |



BEFEUCHTERKAMMERN

Die Befeuchterkammer ist ein wesentlicher Bestandteil unserer beheizten Beatmungssets, daher sind beide auch perfekt aufeinander abgestimmt.

Somit stellen wir eine optimale Atemgaskonditionierung für maschinell beatmete Patienten sicher, sowohl im klinischen als auch im außerklinischen Umfeld.

Die C200AF Auto-Fill Befeuchterkammern garantieren ein konstantes Wasserstandniveau, zum einem durch unser ausgeklügeltes Schwimmerset im Kammerinneren und zum anderen durch die hochpräzise Infrarot Wasserstandsüberwachung des AIRcon.

Unsere Befeuchterkammern können sowohl einzeln oder auch als Bestandteil eines kompletten Beatmungssets (Convenience-Kit) bestellt werden.

Mit unserem Sterilwasser „WILaqua“ können wir ein geschlossenes Set komplett aus einer Hand anbieten.

C200AF AIRcon Einweg Befeuchterkammer



Einweg Auto-Fill Befeuchterkammer, für alle Patientengruppen.

Nur für die Verwendung an AIRcon Atemgasbefeuchter geeignet.

| Artikelbezeichnung | Artikelnummer | VE | GTIN |
|---|---------------|----|---------------|
| C200AF, Einweg Auto-Fill Befeuchterkammer für AIRcon | 50030030 | 30 | 4055146750278 |
| C200AFP, Einweg Auto-Fill Befeuchterkammer für AIRcon | 50048024 | 24 | 4055146750308 |



C200AF Universal Einweg Befeuchterkammer



Auto-Fill Einweg Befeuchterkammer für alle Patientengruppen.

| Artikelbezeichnung | Artikelnummer | VE | GTIN |
|---|---------------|----|---------------|
| C200AF Universal, Einweg Befeuchterkammer | 50038030 | 30 | 4055146750285 |

Humi.AIDE - Wiederverwendbare Befeuchterkammer



* Nur in ausgewählten Märkten erhältlich.
Kontaktieren Sie uns für weitere Informationen.

Manuell zu befüllende, wiederverwendbare Befeuchterkammer.

| Artikelbezeichnung | Artikelnummer | VE | GTIN |
|---|---------------|----|----------------|
| Humi.AIDE, wiederverwendbare Befeuchterkammer | 270958 | 1 | 26923980102183 |



MECHANISCHE SAUERSTOFFMISCHER

WILAmEd/Biomed Devices Sauerstoff Mischer für Neonaten und Kinder Intensiv Stationen mit Flowmeter von 3 bis 15 LPM, für die Low- und High-Flow Sauerstofftherapie.

Die WILAmEd/Biomed Devices High-Flow Sauerstoff Mischer wurden speziell für die Nasal High-Flow Therapie in Kombination mit aktiver Atemgasbefeuchtung (WILAmEd AIRcon) konzipiert. Der Blender verfügt über einen Flowmeter bis zu 70 Liter pro minute und ist somit die perfekte Lösung in der Nasalen High-Flow Therapie für Erwachsene.

Biomed Mischer

* Nur in ausgewählten Märkten erhältlich. Kontaktieren Sie uns für weitere Informationen.



| Artikelbezeichnung | Artikelnummer | VE | GTIN |
|---|---------------|----|----------------|
| Biomed NEOblend Mischer, mit Flowmeter bis 15 LPM | 100356 | 1 | 00813841020478 |
| Biomed High-Flow Mischer mit Flowmeter 70 LPM | 100357 | 1 | 00813841020461 |



STERILWASSER FÜR DIE BEATMUNG UND INHALATION

WILAqua Sterilwasser

* Nur in ausgewählten Märkten erhältlich. Kontaktieren Sie uns für weitere Informationen.

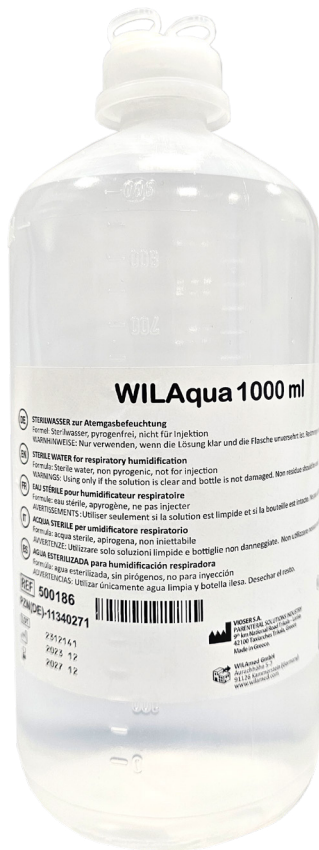

Das Sterilwasser WILAqua wird in modernsten Fertigungsanlagen erzeugt und ist speziell für die anspruchsvollen hygienischen Anforderungen von invasiv und nicht-invasiv beatmeten Patienten entwickelt worden. Es handelt sich dabei um destilliertes Sterilwasser.

| Artikelbezeichnung | Artikelnummer | VE | GTIN |
|--|---------------|-----|----------------|
| WILAqua Sterilwasser für die Inhalation, 1.000 ml PE Flasche | 500186 | 10 | 05200702400589 |
| WILAqua Sterilwasser für die Inhalation, 1.000 ml PE Flasche | 5001862 | 660 | 05200702400589 |



C-Klemme für Infusionsständer

*Nur in ausgewählten Märkten erhältlich. Kontaktieren Sie uns für weitere Informationen.



Unsere Standard C-Klemme ist für die Befestigung z.B. des Atemgasbefeuchters AIRcon an Infusionsständern mit einem maximalen Durchmesser von 40 mm bestimmt.

| Artikelbezeichnung | Artikelnummer | VE | GTIN |
|--------------------|---------------|----|---------------|
| C-Klemme | 550301 | 1 | 4055146087244 |

Befestigungseinheit für die Normschiene

* Nur in ausgewählten Märkten erhältlich. Kontaktieren Sie uns für weitere Informationen.

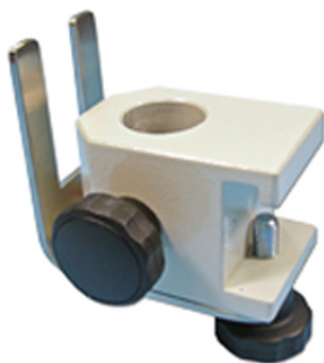

Unsere Standard Befestigungseinheit ist z.B. für die Befestigung des Atemgasbefeuchters AIRcon an Normschiene bestimmt.

| Artikelbezeichnung | Artikelnummer | VE | GTIN |
|-------------------------------------|---------------|----|---------------|
| Befestigungseinheit für Normschiene | 550226 | 1 | 4055146087848 |



Gewinkelte Befestigungseinheit für die Normschiene



* Nur in ausgewählten Märkten erhältlich. Kontaktieren Sie uns für weitere Informationen.

Unsere gewinkelte Befestigungseinheit ist z.B. für die Befestigung des Atemgasbefeuchters AIRcon an Normschiene bestimmt.

| Artikelbezeichnung | Artikelnummer | VE | GTIN |
|--|---------------|----|---------------|
| Gewinkelte Befestigungseinheit für die Normschiene | 550247 | 1 | 4055146088562 |

Wassergalgen mit Teleskopvorrichtung



* Nur in ausgewählten Märkten erhältlich. Kontaktieren Sie uns für weitere Informationen.

Wasserflaschenhalterung mit Teleskopstange und Aufnahme für Atemgasbefeuchter, zur Befestigung an Normschiene im klinischen- und außerklinischen Umfeld.

| Artikelbezeichnung | Artikelnummer | VE | GTIN |
|--|---------------|----|---------------|
| Wasserflaschenhalterung mit Teleskopstange | 550220 | 1 | 4055146085967 |



Biomed C-Klemme

* Nur in ausgewählten Märkten erhältlich. Kontaktieren Sie uns für weitere Informationen.



Biomed C-Klemme ist für die Befestigung z.B. des Sauerstoff Mischers an Infusionsständern, mit einem maximalen Durchmesser von 40 mm bestimmt.

| Artikelbezeichnung | Artikelnummer | VE | GTIN |
|--------------------------------------|---------------|----|---------------|
| C-Klemme speziell für BIOMED Mischer | 100358 | 1 | 4055146200742 |

Schwerlast Infusionsständer

* Nur in ausgewählten Märkten erhältlich. Kontaktieren Sie uns für weitere Informationen.



Schwerlast Infusionsständer aus Edelstahl zur Verwendung als mobiler Geräteträger wie z.B. Sauerstoff Mischern, Atemgasbefeuchtern etc., inklusive 4 Haken für die Anbringung von Sterilwasser, Infusionslösungen etc.

| Artikelbezeichnung | Artikelnummer | VE | GTIN |
|--|---------------|----|---------------|
| Schwerlastinfusionsständer mit fünf Armen/Rollen | 550273 | 1 | 4055146087749 |



WILAflow Elite NIV Beatmungsgerät



Das WILAflow Elite ist ein Beatmungsgerät welches bei der nicht invasiven Beatmung, wie der nCPAP und der nasalen HiFlow O2 Therapie, bei Früh- und Neugeborenen in der Klinik zum Einsatz kommt.

Die Anwendung von nCPAP (eines kontinuierlich positiven Atemwegdruckes) gilt inzwischen als Goldstandard bei der Atemunterstützung von Frühgeborenen. Zu den häufigsten Indikationen gehören das Atemnotsyndrom und Apnoen. Die Applikation mittels binasaler Prongs oder Nasenmaske gilt heute als international validierter Standard.

WILAflow Elite Beatmungsmodi: SNIPPV (Synchronized), NIPPV, nCPAP, HFNC

Das komplette Zubehör- und Verbrauchsmaterial für das WILAflow Elite steht zur Verfügung und wird auf den folgenden Seiten beschrieben.

Lieferumfang:

- WILAflow Elite Beatmungsgerät
- Schlauchhaltearm
- Versorgungsbaum für Sterilwasser
- Signal Box/IEC

| Artikelbezeichnung | Artikelnummer | VE | GTIN |
|---|---------------|----|---------------|
| WILAflow Elite NIV Beatmungsgerät mit Gerätewagen | 101300 | 1 | 4055146013267 |



WILAflow Elite Signal Box

* Nur in ausgewählten Märkten erhältlich. Kontaktieren Sie uns für weitere Informationen.



| Artikelbezeichnung | Artikelnummer | VE | GTIN |
|---|---------------|----|---------------|
| WILAflow Elite Signal Box für Abdominalsensor | 101302 | 1 | 4055146800119 |

WILAflow Elite Körper-Sensor

* Nur in ausgewählten Märkten erhältlich. Kontaktieren Sie uns für weitere Informationen.



| Artikelbezeichnung | Artikelnummer | VE | GTIN |
|---|---------------|----|---------------|
| WILAflow Elite Körper-/Abdominalsensor VX010 100 CM | 101301 | 5 | 4055146800171 |



WILAflow Elite Schlauchhalterarm

* Nur in ausgewählten Märkten erhältlich. Kontaktieren Sie uns für weitere Informationen.



| Artikelbezeichnung | Artikelnummer | VE | GTIN |
|----------------------------------|---------------|----|---------------|
| WILAflow Elite Schlauchhalterarm | 101304 | 1 | 4055146800133 |

WILAflow nCPAP Generator

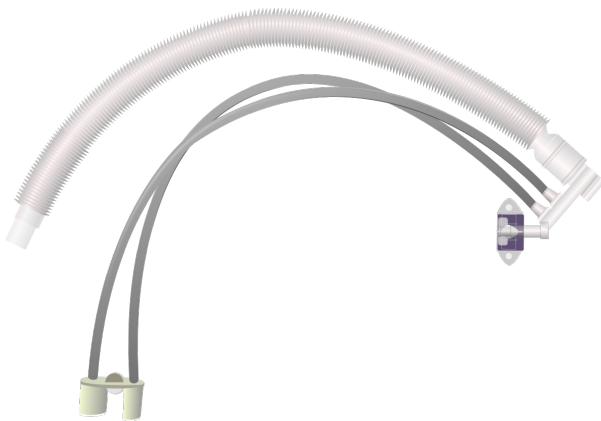

Das seit Jahrzehnten bekannte und bewährte Fluidic-Flip Prinzip bei der Verwendung unseres CPAP Generators wurde speziell für Kleinkinder entwickelt und hat sich in der nicht-invasiven Beatmung von Kleinkindern, bzw. Frühgeborenen als weltweit anerkannter Goldstandard etabliert.

Unser WILAflow nCPAP Generator wird mit drei Nasenprongs ausgeliefert; 1 x Größe S, 1 x Größe M und 1 x Größe L.

| Artikelbezeichnung | Artikelnummer | VE | GTIN |
|---|---------------|----|---------------|
| WILAflow nCPAP Generator, inkl. 3 Nasalprongs (S, M, L) | 300660 | 10 | 4055146083079 |



INSPIRE nCPAP Nasal Prong

* Kontaktieren Sie uns für weitere Informationen.



| Artikelbezeichnung | Artikelnummer | VE | GTIN |
|-------------------------------------|---------------|----|---------------|
| INSPIRE nCPAP Nasal Prong, Größe XS | 300716 | 10 | 5051380008426 |
| INSPIRE nCPAP Nasal Prong, Größe S | 300712 | 10 | 5051380008440 |
| INSPIRE nCPAP Nasal Prong, Größe M | 300713 | 10 | 5051380008464 |
| INSPIRE nCPAP Nasal Prong, Größe L | 300714 | 10 | 5051380008488 |

INSPIRE nCPAP Maske

* Kontaktieren Sie uns für weitere Informationen.



| Artikelbezeichnung | Artikelnummer | VE | GTIN |
|-------------------------------|---------------|----|---------------|
| INSPIRE nCPAP Maske, Größe S | 300710 | 10 | 5051380008501 |
| INSPIRE nCPAP Maske, Größe M | 300711 | 10 | 5051380008525 |
| INSPIRE nCPAP Maske, Größe L | 300708 | 10 | 5051380007856 |
| INSPIRE nCPAP Maske, Größe XL | 300709 | 10 | 5051380007870 |



WILAbonnets



Zur Verwendung in Kombination mit unserem WILAflow nCPAP Generator dienen unsere besonders weichen, flexiblen und hautverträglichen WILAbonnets zur optimalen Fixierung des nCPAP Generators während der nCPAP Therapie.

| Artikelbezeichnung | Artikelnummer | VE | GTIN |
|--|---------------|----|---------------|
| WILAbonnet, Weiß, Größe 000, 18 - 20 cm | 300720 | 10 | 4055146200216 |
| WILAbonnet, Grau, Größe 00, 20 - 22 cm | 300721 | 10 | 4055146200223 |
| WILAbonnet, Pink, Größe 0, 22 - 24 cm | 300722 | 10 | 4055146200230 |
| WILAbonnet, Braun, Größe 1, 24 - 26 cm | 300723 | 10 | 4055146200247 |
| WILAbonnet, Gelb, Größe 2, 26 - 28 cm | 300724 | 10 | 4055146200254 |
| WILAbonnet, Blau, Größe 3, 28 - 30 cm | 300725 | 10 | 4055146200612 |
| WILAbonnet, Hell Orange, Größe 4, 30 - 32 cm | 300726 | 10 | 4055146200674 |
| WILAbonnet, Grün, Größe 5, 32 - 34 cm | 300727 | 10 | 4055146200537 |
| WILAbonnet, Rot, Größe 6, 34 - 36 cm | 300728 | 10 | 4055146200148 |
| WILAbonnet, Orange, Größe 7, 36 - 38 cm | 300729 | 10 | 4055146200049 |
| WILAbonnet, Türkis, Größe 8, 38 - 40 cm | 300730 | 10 | 4055146200032 |
| WILAbonnet, Dunkel Blau, Größe 9, 40 - 42 cm | 300731 | 10 | 4055146200155 |



MEDIZINISCHE ZGA SCHLÄUCHE

O2 und AIR



ZV-Schläuche für WILAmед Beatmungsgeräte für die Druckluft- und Sauerstoff in ISO32 schwarz.

Unsere ZV-Schläuche überzeugen durch dauerhafte und kompromisslose Zuverlässigkeit und bieten absolute Sicherheit für Mensch und Maschine.

| Artikelbezeichnung | Artikelnummer | VE | GTIN |
|--|---------------|----|---------------|
| O2 Medizinischer ZGA Schlauch, NIST/DIN, weiß, 3 m | 101577 | 1 | 4055146800027 |
| AIR Medizinischer ZGA Schlauch, NIST/DIN, schwarz, 3 m | 100666 | 1 | 4055146083703 |



Zur Verwendung an Resmed Astral Beatmungsgeräten

Atemsets beheizt, ein-schenklig, Erwachsene

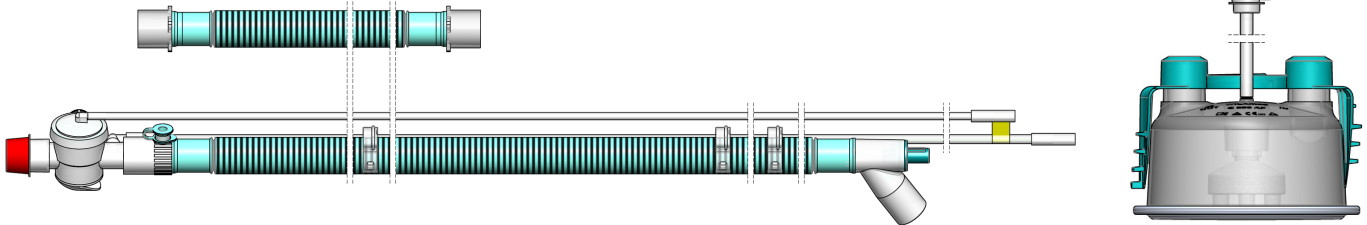

Einweg Atemset beheizt (i), A- Adapter,
Autofill-Befeuchterkammer,
aktives Ventil,
150cm, 22mm Ø,
Druckmessleitung, Steuerleitung,
Verbindungsschlauch 60cm

| Artikelbezeichnung | Artikelnummer | VE | GTIN |
|--|---------------|----|---------------|
| BTS3391A, Atemset beheizt, inkl. AF Befeuchterkammer | 27125010 | 10 | 4055146032800 |

Atemsets beheizt, zwei-schenklig, Erwachsene

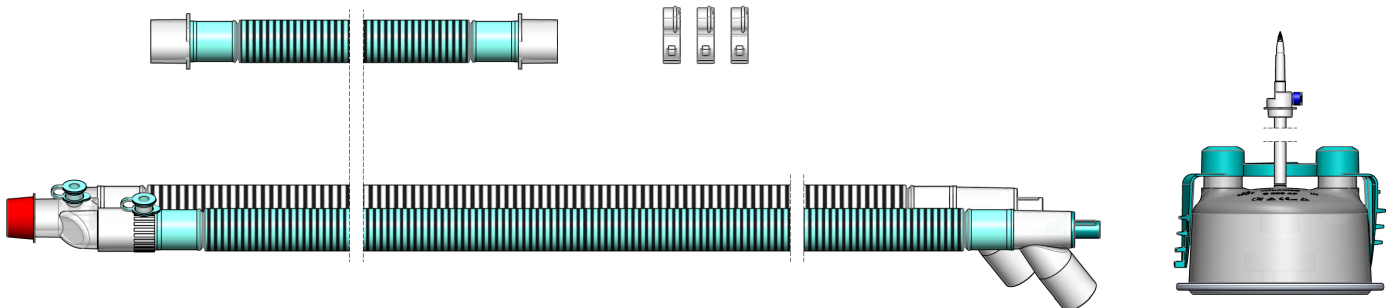

Einweg Atemset beheizt (i+e), zwei-schenklig,
A-Adapter, Autofill-Kammer,
150cm, 22mm Ø,
Verbindungsschlauch 60cm

| Artikelbezeichnung | Artikelnummer | VE | GTIN |
|--|---------------|----|---------------|
| BTS3167A, Atemset, inkl. AF Befeuchterkammer | 27176010 | 10 | 4055146300787 |



Atemsets beheizt, ein-schenklig, Kinder

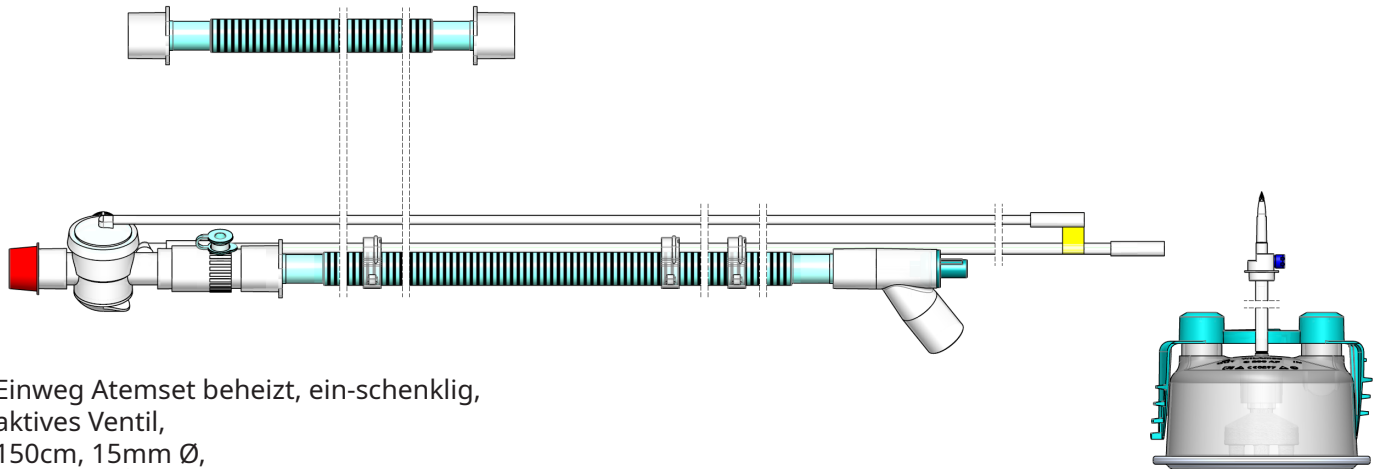

Einweg Atemset beheizt, ein-schenklig,
aktives Ventil,
150cm, 15mm Ø,
Befeuchterkammer,
Verbindungsschlauch 60cm

| Artikelbezeichnung | Artikelnummer | VE | GTIN |
|--|---------------|----|---------------|
| BTS2200A, Atemset beheizt, inkl. AF Befeuchterkammer | 27125210 | 10 | 4055146042267 |

Atemsets beheizt, zwei-schenklig, Kinder

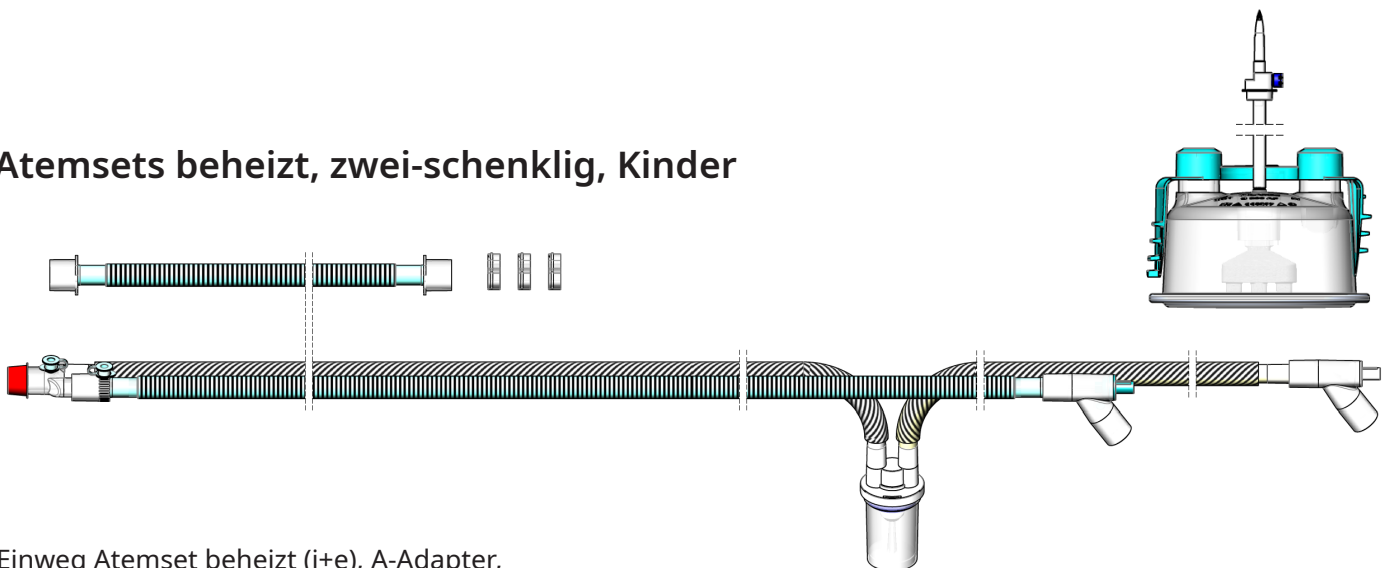

Einweg Atemset beheizt (i+e), A-Adapter,
150cm, 15mm Ø,
Autofill- Kammer, Wasserfalle (e),
Expirationssseite 200cm,
Verbindungsschlauch 60cm

| Artikelbezeichnung | Artikelnummer | VE | GTIN |
|--|---------------|----|---------------|
| BTS6038A, Atemset beheizt, inkl. AF Befeuchterkammer | 27150810 | 10 | 4055146030929 |

Zur Verwendung mit Breas Vivo 50/55 und Vivo 60/65 Beatmungsgeräten

Atemset beheizt, ein-schenklig, Erwachsene

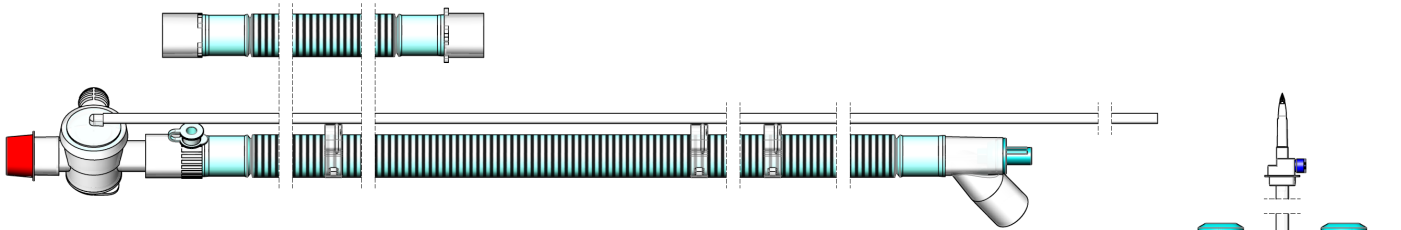

Einweg Atemset beheizt (i), ein-schenklig,
A-Adapter, Autofill-Kammer,
aktives Ventil,
150cm, 22mm Ø,
Verbindungsschlauch 60cm

| Artikelbezeichnung | Artikelnummer | VE | GTIN |
|--|---------------|----|---------------|
| BTS3238A, Atemset beheizt, inkl. AF Befeuchterkammer | 27112810 | 10 | 4055146031049 |

Atemset beheizt, zwei-schenklig, Erwachsene

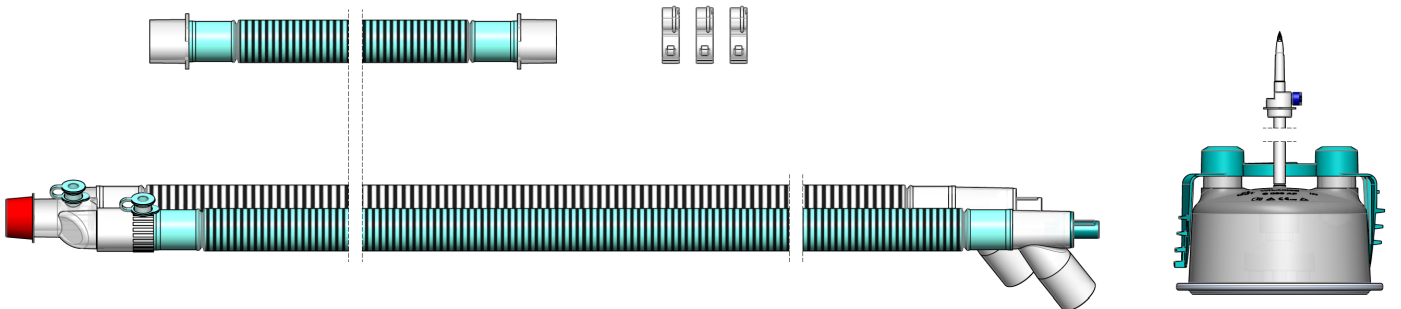

Einweg Atemset beheizt (i+e), zwei-schenklig,
A-Adapter, Autofill-Kammer,
150cm, 22mm Ø,
Verbindungsschlauch 60cm

| Artikelbezeichnung | Artikelnummer | VE | GTIN |
|--|---------------|----|---------------|
| BTS3481A, Atemset beheizt, inkl. AF Befeuchterkammer | 27176010 | 10 | 4055146300787 |



Atemset beheizt, ein-schenklig, Kinder

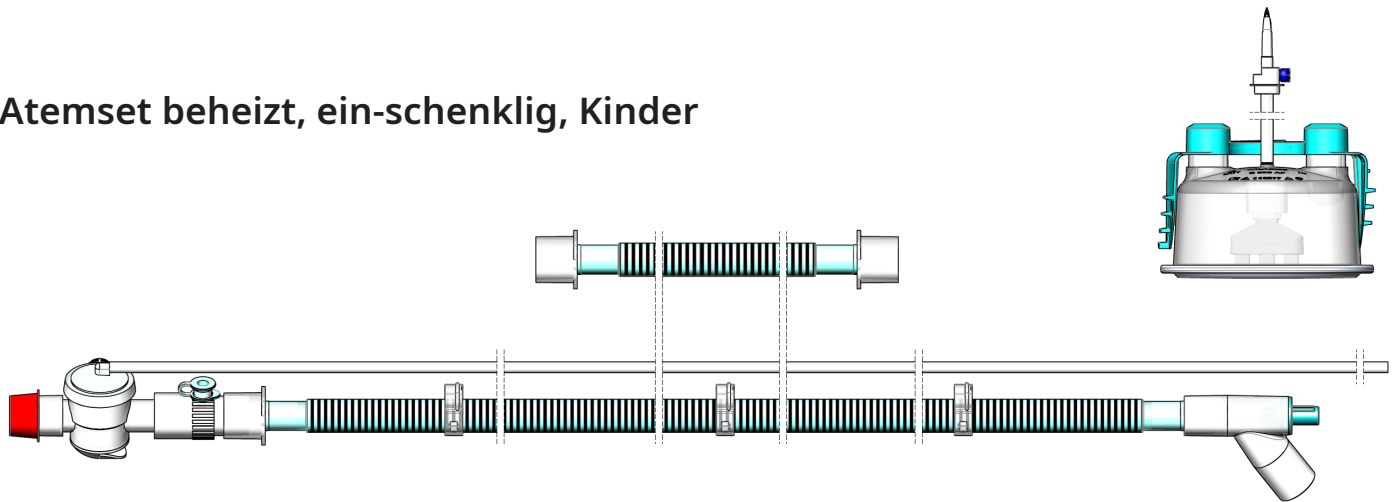

Einweg Atemset beheizt (i), ein-schenklig,
A-Adapter, Autofill-Kammer,
aktives Ventil,
150cm, 15mm Ø,
Verbindungsschlauch 60cm

| Artikelbezeichnung | Artikelnummer | VE | GTIN |
|--|---------------|----|---------------|
| BTS2125A, Atemset beheizt, inkl. AF Befeuchterkammer | 27113210 | 10 | 4055146031032 |

Atemset beheizt, zwei-schenklig, Kinder

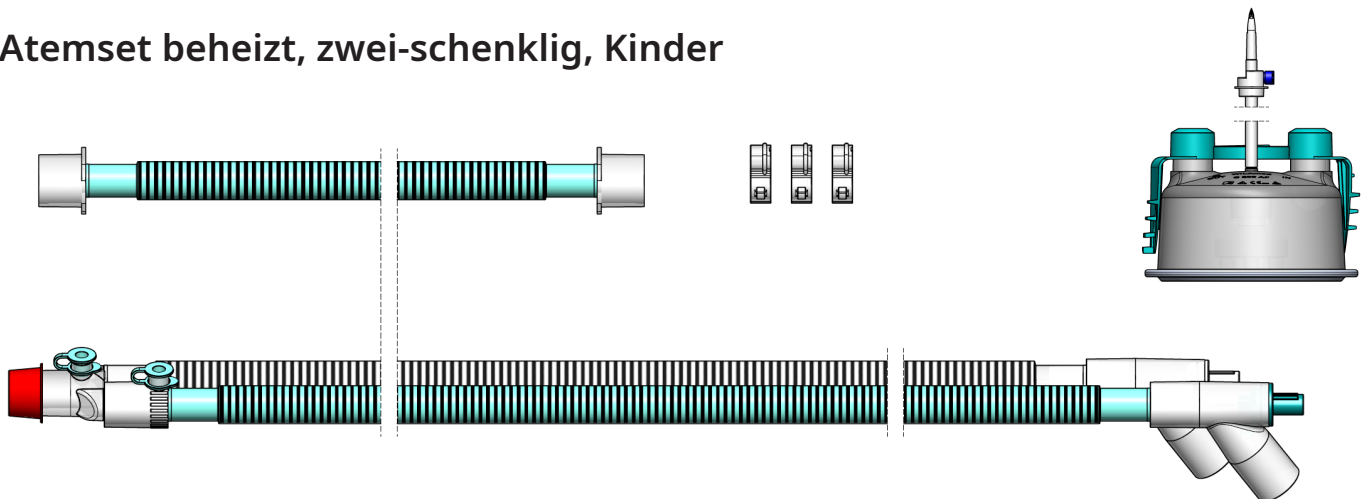

Einweg Atemset beheizt (i+e), zwei-schenklig,
A-Adapter, Autofill-Kammer
150cm, 15mm Ø,
Verbindungsschlauch 60cm

| Artikelbezeichnung | Artikelnummer | VE | GTIN |
|--|---------------|----|---------------|
| BTS2260A, Atemset beheizt, inkl. AF Befeuchterkammer | 27176110 | 10 | 4055146300770 |

Zur Verwendung mit Trilogy 100 Beatmungsgeräten

Atemset beheizt, ein-schenklig, Erwachsene

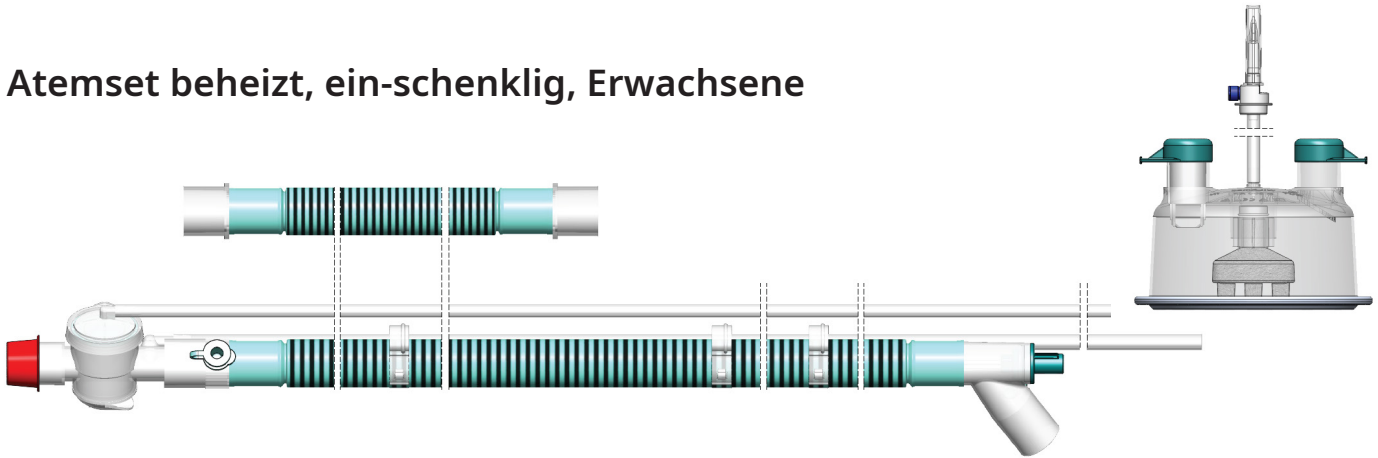

Einweg Atemset beheizt (i), ein-schenklig,
A-Adapter,
Autofill-Kammer,
aktives Ventil
150cm, 22mm Ø,
Verbindungsschlauch 60cm

| Artikelbezeichnung | Artikelnummer | VE | GTIN |
|---|---------------|----|---------------|
| BTS3256A, Atemset beheizt, AV, inkl. Befeuchterkammer | 27114310 | 10 | 4055146031414 |

Atemset beheizt, ein-schenklig, Erwachsene

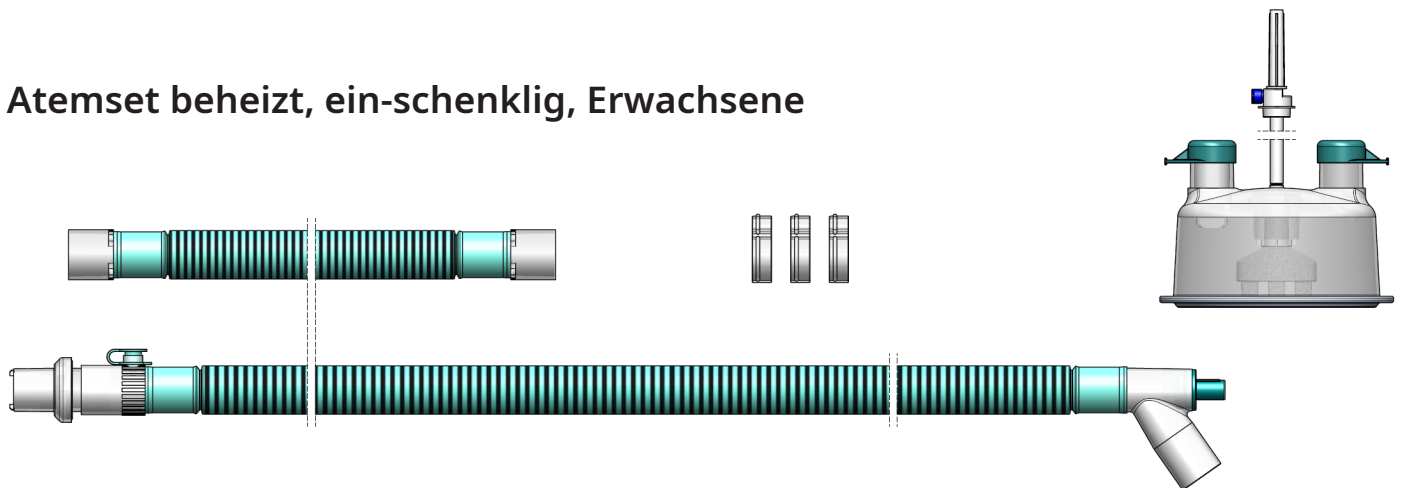

Einweg Atemset beheizt (i), ein-schenklig,
passives Ventil,
A-Adapter, Autofill-Kammer,
150cm, 22mm Ø,
Verbindungsschlauch 60cm

| Artikelbezeichnung | Artikelnummer | VE | GTIN |
|--|---------------|----|---------------|
| BTS3268A, Atemset beheizt, PV, inkl. AF Befeuchterkammer | 27115610 | 10 | 4055146031452 |



Atemset beheizt, ein-schenklig, Kinder

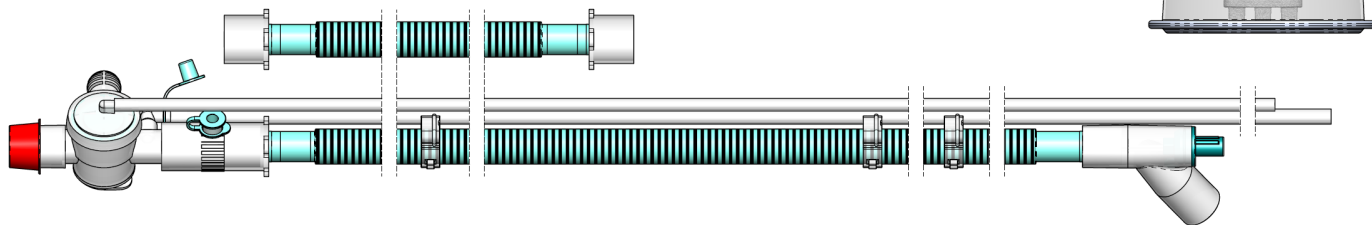

Einweg Atemset beheizt (i), ein-schenklig,
A-Adapter,
aktives Ventil,
Autofill-Kammer,
150cm, 15mm Ø,
Verbindungsschlauch 60cm

| Artikelbezeichnung | Artikelnummer | VE | GTIN |
|--|---------------|----|---------------|
| BTS2140A, Atemset beheizt, AV, inkl. AF Befeuchterkammer | 27115410 | 10 | 4055146031339 |

Atemset beheizt, ein-schenklig, Kinder

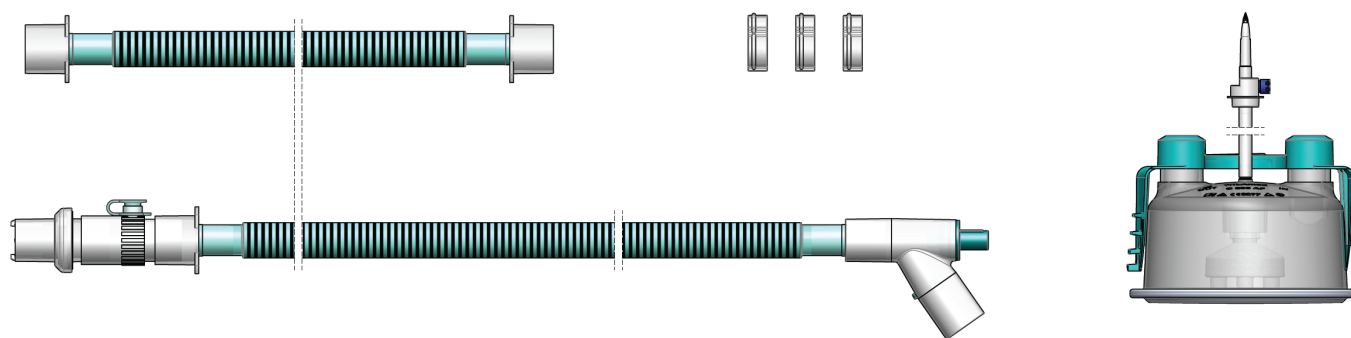

Einweg Atemset-Leckage Set, beheizt (i), ein-schenklig,
passives Ventil,
A-Adapter,
Autofill-Kammer,
150cm, 15mm Ø,
Verbindungsschlauch 60cm

| Artikelbezeichnung | Artikelnummer | VE | GTIN |
|--|---------------|----|---------------|
| BTS2142A, Atemset beheizt, PV, inkl. AF Befeuchterkammer | 27115710 | 10 | 4055146031315 |

Zur Verwendung mit Trilogy EVO Beatmungsgeräten

Atemset beheizt, zwei-schenkelig, Kinder

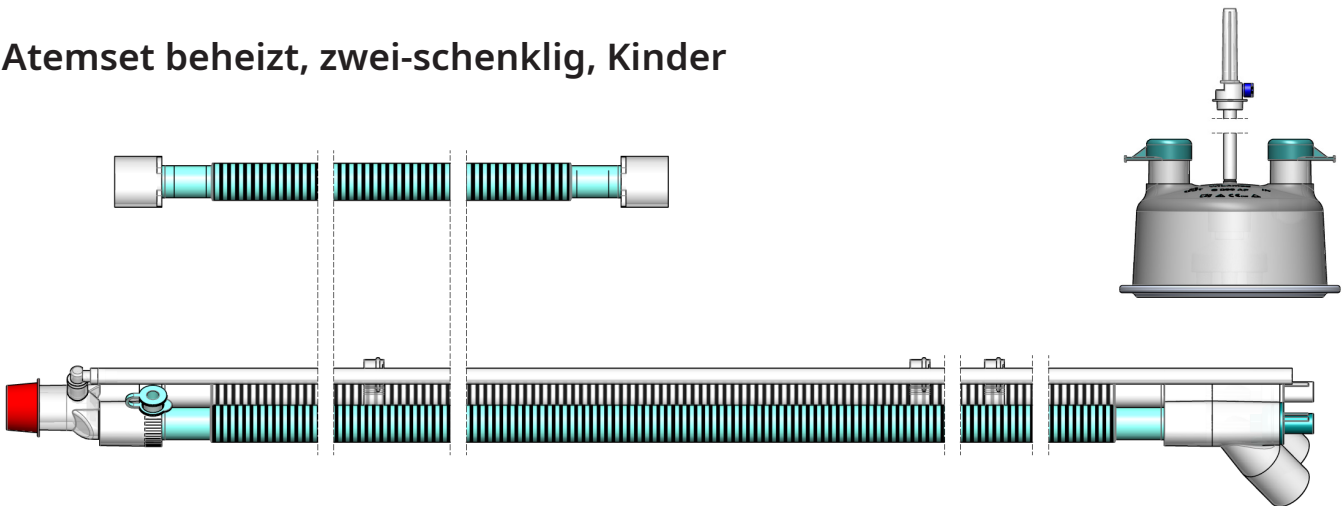

Einweg Atemset beheizt (i+e), zwei-schenkelig,
 A-Adapter,
 Druckmessleitung,
 Autofill-Kammer,
 150cm, 15mm Ø,
 Verbindungsschlauch 60cm

| Artikelbezeichnung | Artikelnummer | VE | GTIN |
|--|---------------|----|---------------|
| BTS6078A, Atemset beheizt, inkl. AF Befeuchterkammer | 27174610 | 10 | 4055146499528 |

Atemset beheizt, zwei-schenkelig, Erwachsene

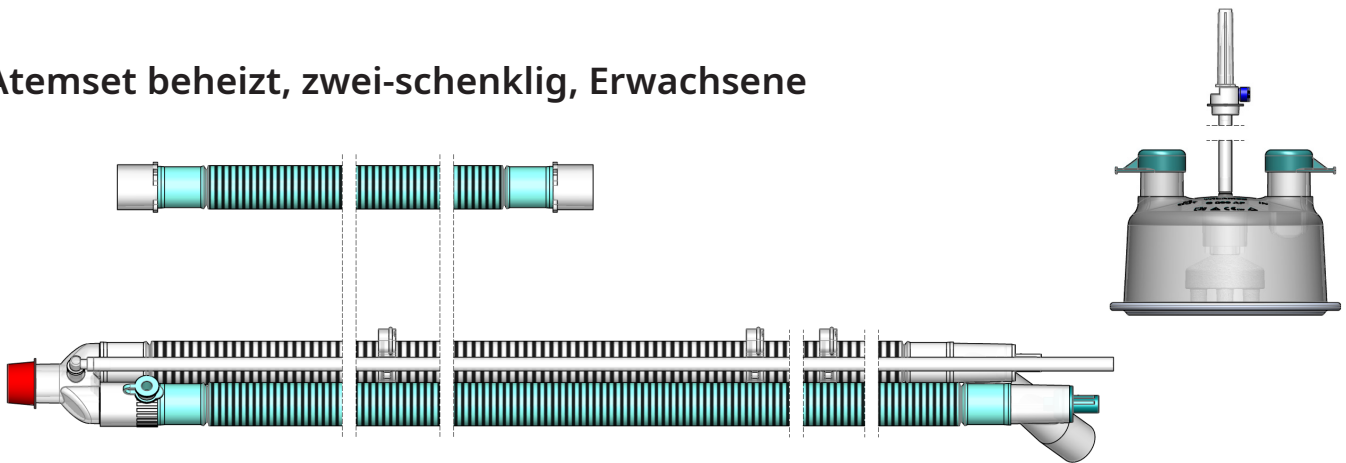

Einweg Atemset beheizt (i+e), zwei-schenkelig,
 A-Adapter,
 Druckmessleitung,
 Autofill-Kammer,
 150cm, 22mm Ø,
 Verbindungsschlauch 60cm

| Artikelbezeichnung | Artikelnummer | VE | GTIN |
|--|---------------|----|---------------|
| BTS8121A, Atemset beheizt, inkl. AF Befeuchterkammer | 27174710 | 10 | 4055146300695 |



Atemset beheizt, ein-schenklig, Erwachsene

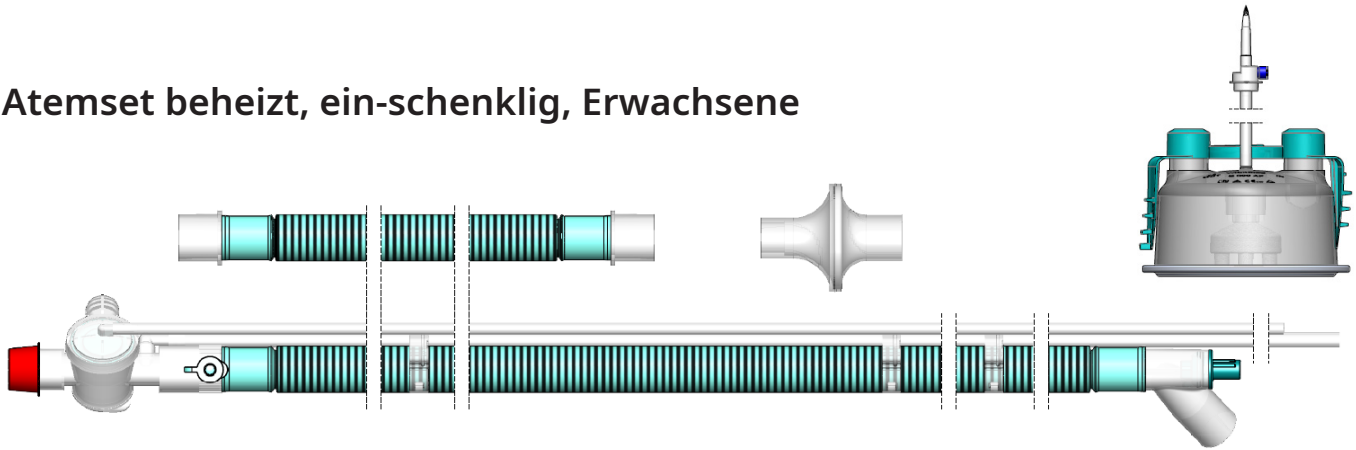

Einweg Atemset beheizt (i+e), ein-schenklig,
aktives Ventil,
Befeuchterkammer - Ø22 mm, 150 cm

| Artikelbezeichnung | Artikelnummer | VE | GTIN |
|--|---------------|----|---------------|
| BTS8074A, Atemset beheizt, inkl. AF Befeuchterkammer | 27168510 | 10 | 4055146300626 |

Atemset beheizt, ein-schenklig, Kinder

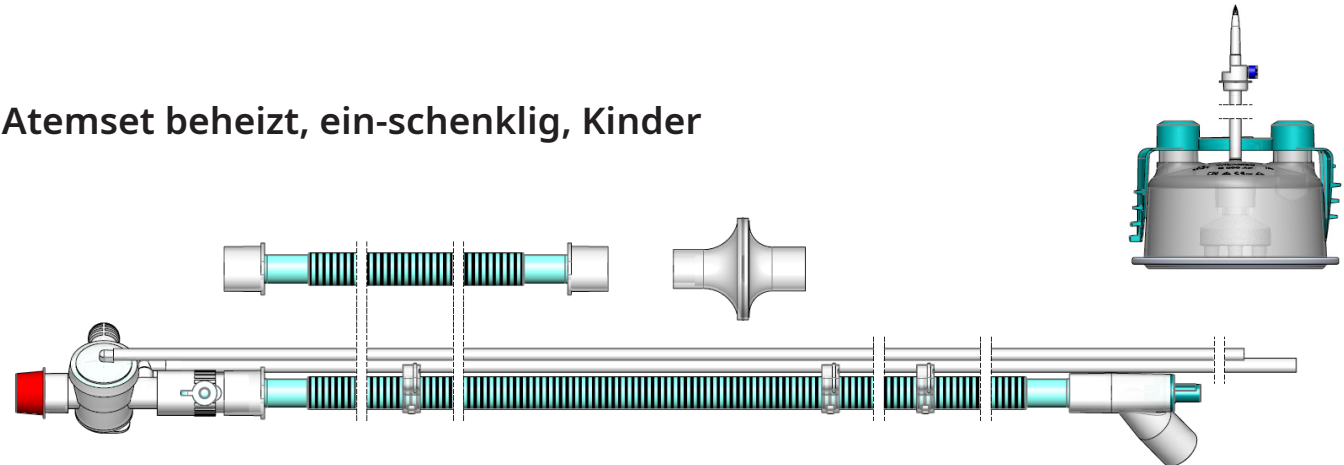

Einweg Atemset beheizt (i+e), ein-schenklig,
aktives Ventil,
Befeuchterkammer - Ø15 mm, 150 cm

| Artikelbezeichnung | Artikelnummer | VE | GTIN |
|--|---------------|----|---------------|
| BTS6054A, Atemset beheizt, inkl. AF Befeuchterkammer | 27168410 | 10 | 4055146300299 |

Atemset beheizt, ein-schenklig, Kinder

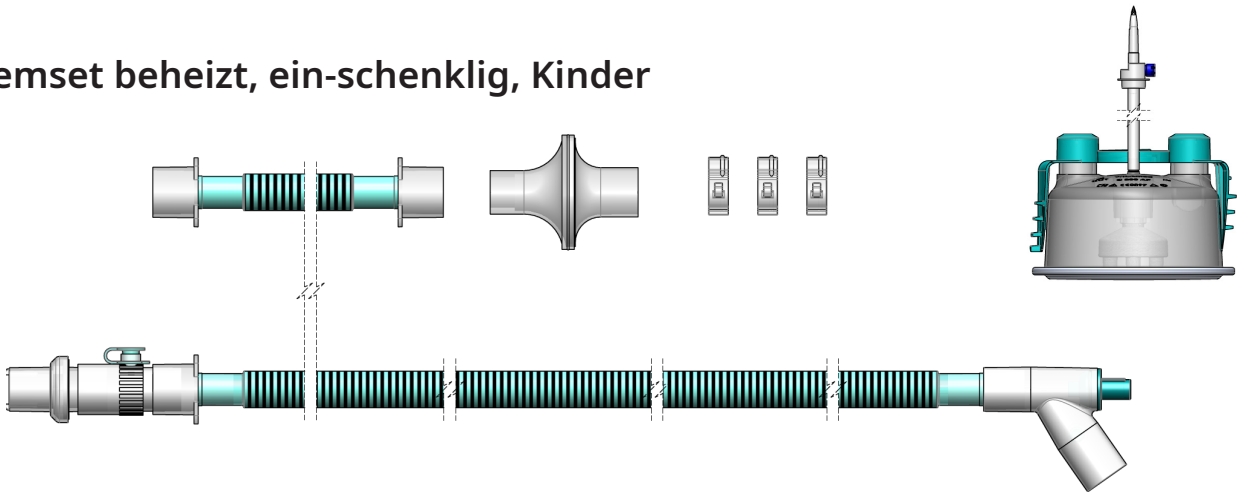

Einweg Atemset beheizt (i+e), ein-schenklig,
passives Ventil
Befeuchterkammer - Ø15 mm, 150 cm

| Artikelbezeichnung | Artikelnummer | VE | GTIN |
|--|---------------|----|---------------|
| BTS2247A, Atemset beheizt, inkl. AF Befeuchterkammer | 27168110 | 10 | 4055146300237 |



Zur Verwendung mit LÖWENSTEIN prisma VENT50

Atemset beheizt, ein-schenklig

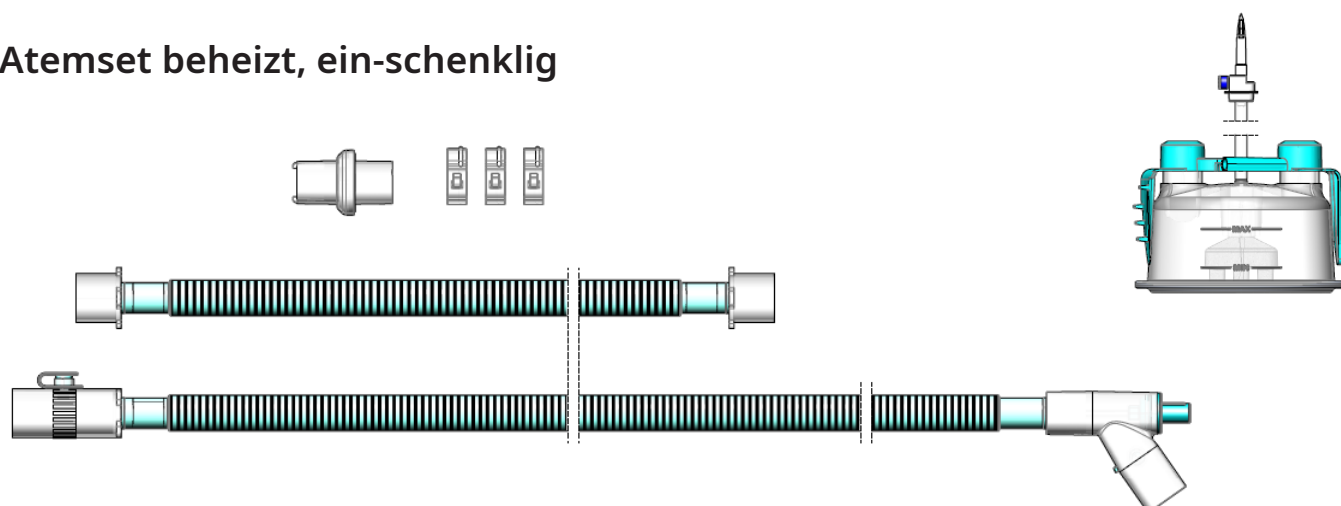

Einweg Atemset beheizt, ein-schenklig,
passives Ventil,
Befeuchterkammer - 150 cm

| Artikelbezeichnung | Artikelnummer | VE | GTIN |
|---|---------------|----|---------------|
| BTS6064A, Atemset beheizt, inkl. AF Befeuchterkammer Ø15 mm | 27170410 | 10 | 4055146302613 |
| BTS8099A, Atemset beheizt, inkl. AF Befeuchterkammer Ø22 mm | 27170510 | 10 | 4055146302798 |

Atemset beheizt, ein-schenklig

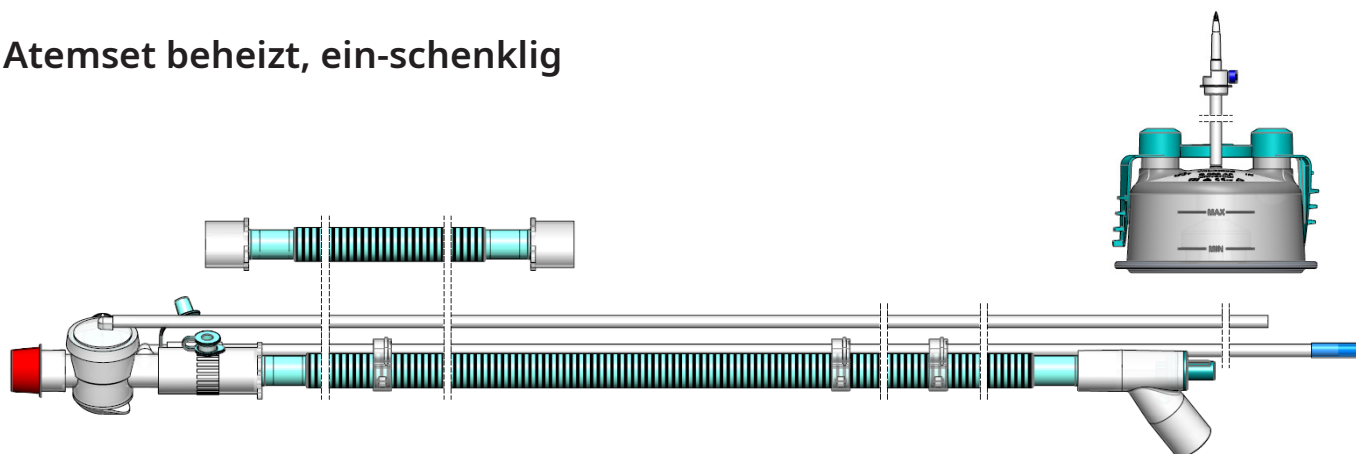

Einweg Atemset beheizt, ein-schenklig,
aktives Ventil,
Befeuchterkammer - 150 cm

| Artikelbezeichnung | Artikelnummer | VE | GTIN |
|---|---------------|----|---------------|
| BTS6066A, Atemset beheizt, inkl. AF Befeuchterkammer Ø15 mm | 27170710 | 10 | 4055146302620 |
| BTS8100A, Atemset beheizt, inkl. AF Befeuchterkammer Ø22 mm | 27170810 | 10 | 4055146302804 |

Zur Verwendung mit LÖWENSTEIN Luisa

Atemset beheizt, zwei-schenklig

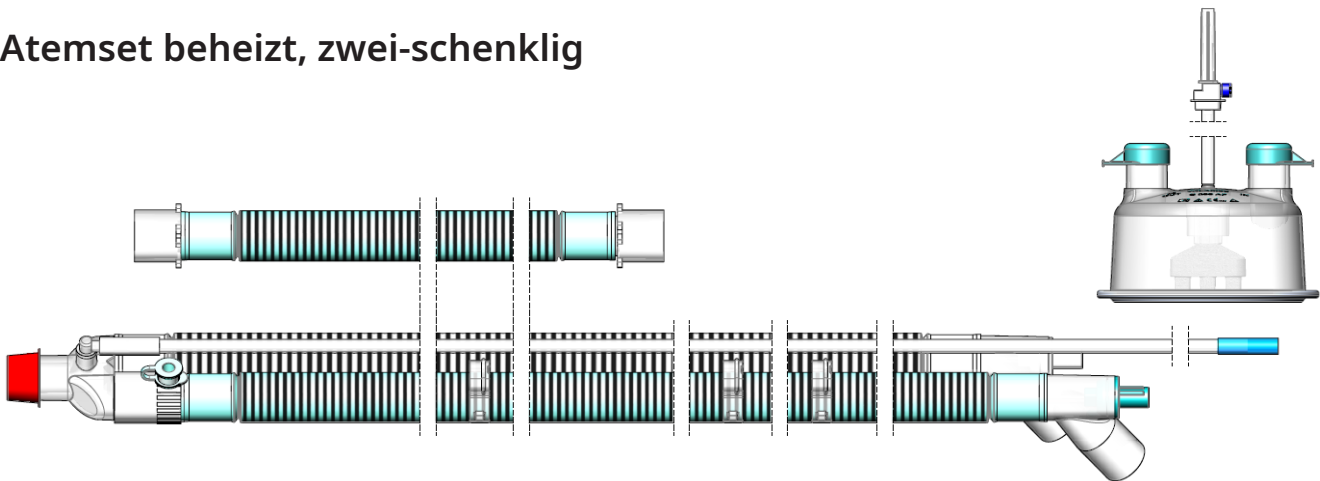

Einweg Atemset beheizt, zwei-schenklig,
Befeuchterkammer - Ø22 mm, 150 cm
LMT Artikelnummer: 31583

| Artikelbezeichnung | Artikelnummer | VE | GTIN |
|--|---------------|----|---------------|
| BTS8117A, Atemset beheizt, inkl. AF Befeuchterkammer | 27173510 | 10 | 4055146300640 |

Atemset beheizt, zwei-schenklig

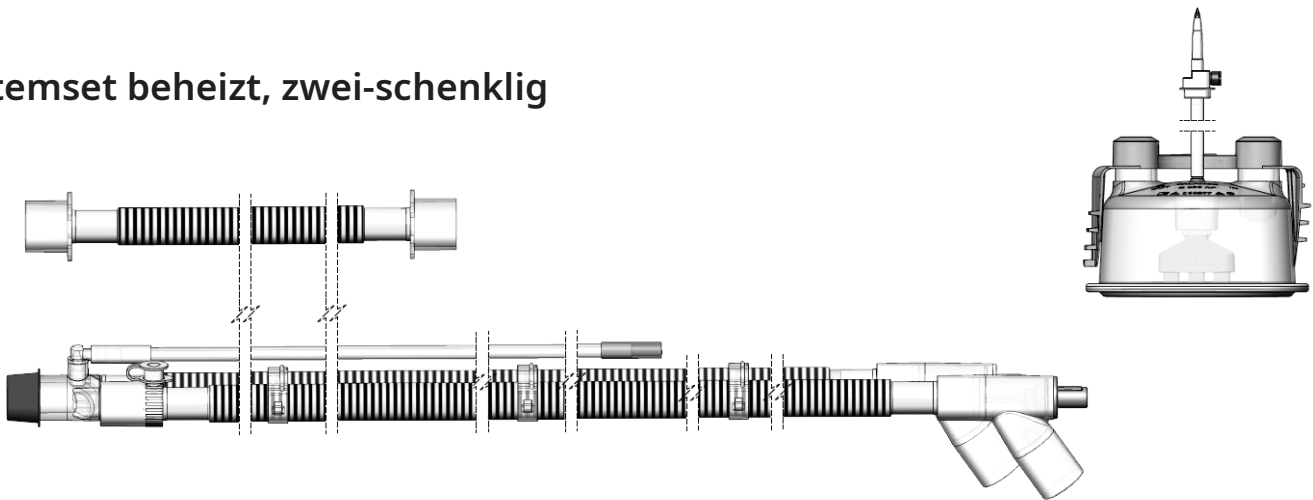

Einweg Atemset beheizt, zwei-schenklig,
Befeuchterkammer - Ø15 mm, 150 cm
LMT Artikelnummer: 31582

| Artikelbezeichnung | Artikelnummer | VE | GTIN |
|--|---------------|----|---------------|
| BTS6075A, Atemset beheizt, inkl. AF Befeuchterkammer | 27173610 | 10 | 4055146302644 |



Atemset beheizt, ein-schenklig

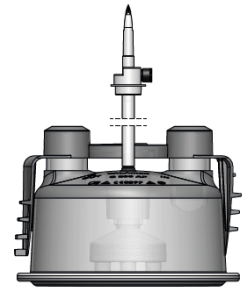
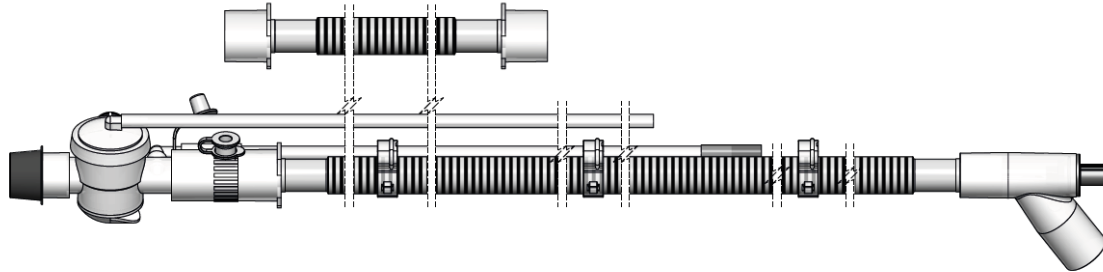

Einweg Atemset beheizt, ein-schenklig,
aktives Ventil,
Befeuchterkammer - Ø15 mm, 150 cm
LMT Artikelnummer: 31384

| Artikelbezeichnung | Artikelnummer | VE | GTIN |
|--|---------------|----|---------------|
| BTS6076A, Atemset beheizt, inkl. AF Befeuchterkammer | 27173810 | 10 | 4055146302651 |

Atemset beheizt, ein-schenklig

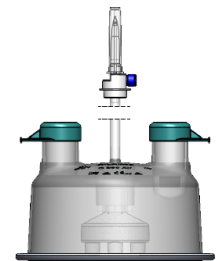
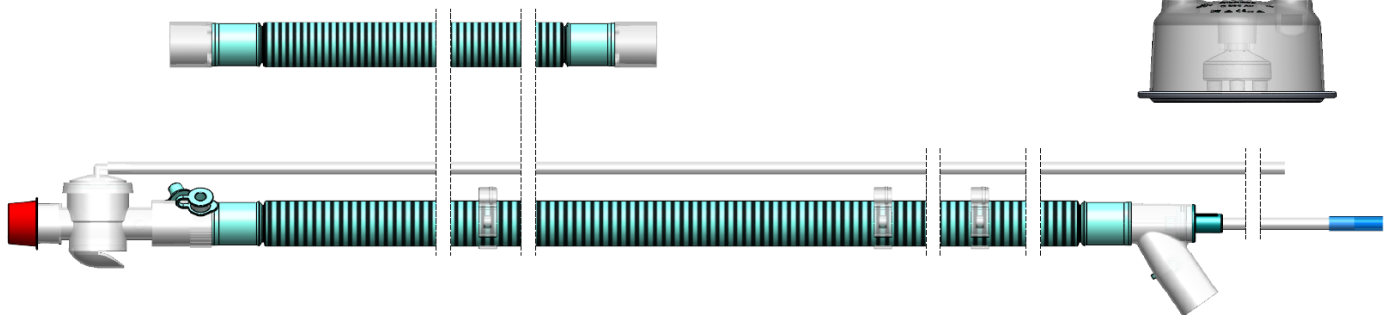

Einweg Atemset beheizt, ein-schenklig,
aktives Ventil,
Befeuchterkammer - Ø22 mm, 150 cm
LMT Artikelnummer: 31385

| Artikelbezeichnung | Artikelnummer | VE | GTIN |
|--|---------------|----|---------------|
| BTS8119A, Atemset beheizt, inkl. AF Befeuchterkammer | 27173910 | 10 | 4055146302835 |

Atemset beheizt, zwei-schenklig

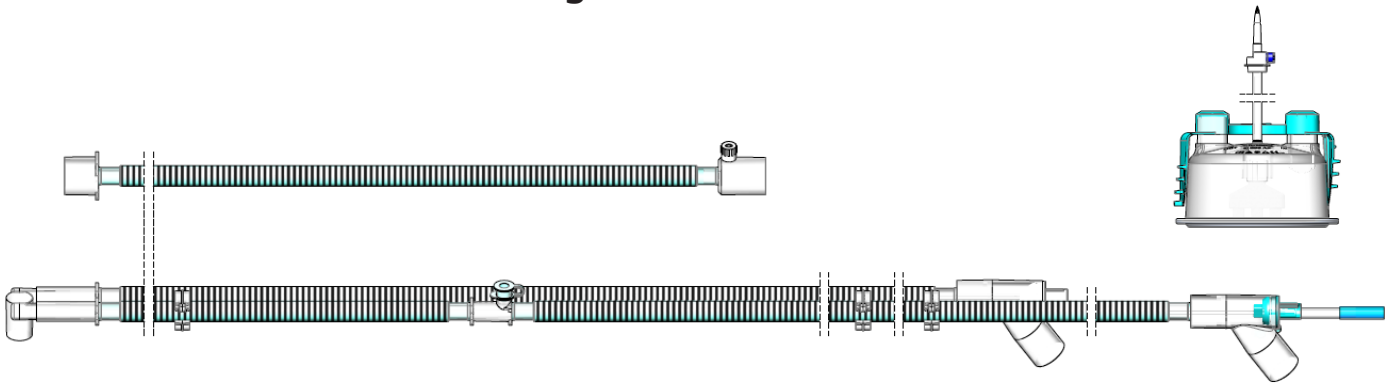

Einweg Atemset beheizt, zwei-schenklig,
Befeuchterkammer - Ø10 mm, 120 cm
LMT Artikelnummer: 31386

| Artikelbezeichnung | Artikelnummer | VE | GTIN |
|---|---------------|----|---------------|
| BTS4042A , Atemset beheizt, inkl. AF Befeuchterkammer | 27174010 | 10 | 4055146302514 |

Atemset beheizt, zwei-schenklig

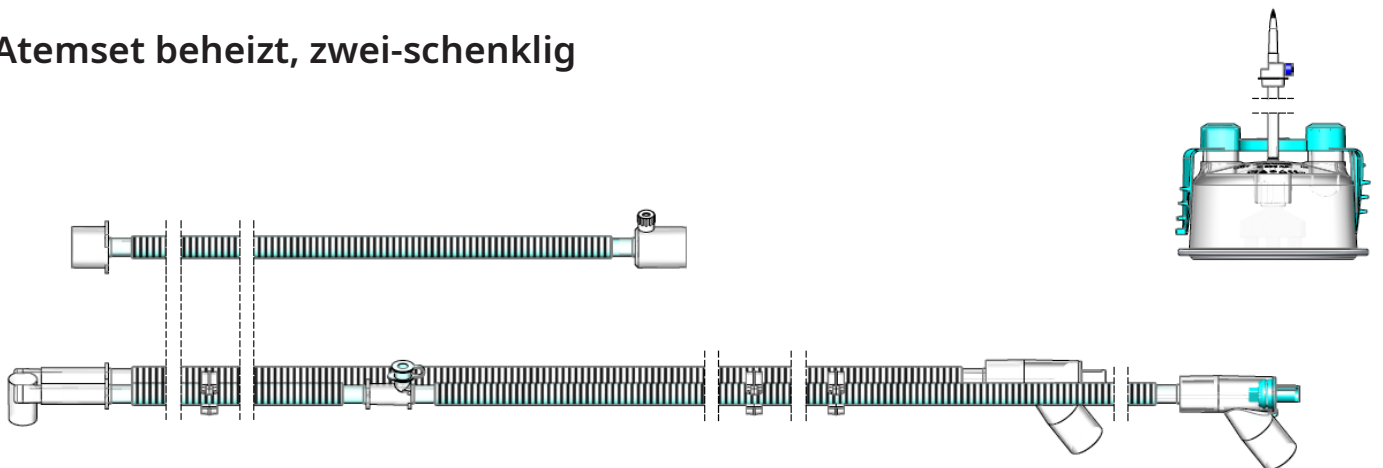

Einweg Atemset beheizt, zwei-schenklig,
Befeuchterkammer - Ø10 mm, 120 cm
LMT Artikelnummer: 31072

| Artikelbezeichnung | Artikelnummer | VE | GTIN |
|--|---------------|----|---------------|
| BTS1361A, Atemset beheizt, inkl. AF Befeuchterkammer | 27175510 | 10 | 4055146301951 |



Atemset beheizt, zwei-schenklig

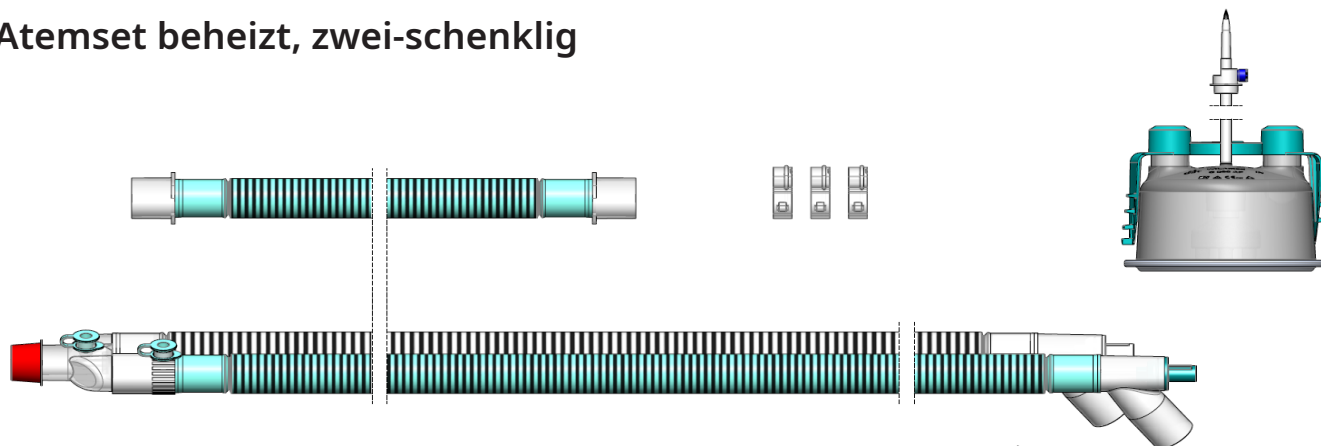

Einweg Atemset beheizt, zwei-schenklig,
Befeuchterkammer - Ø22 mm, 150 cm
LMT Artikelnummer: 31075

| Artikelbezeichnung | Artikelnummer | VE | GTIN |
|--|---------------|----|---------------|
| BTS8128A, Atemset beheizt, inkl. AF Befeuchterkammer | 27175810 | 10 | 4055146302859 |



ATEMSETS UNBEHEIZT - HOME CARE

Zur Verwendung an Resmed Astral Beatmungsgeräten

Atemset unbeheizt, ein-schenklig, Erwachsene

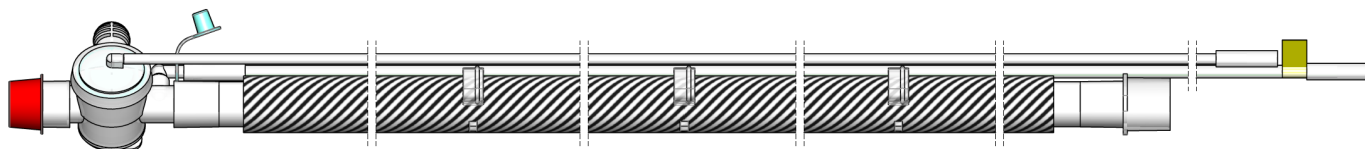

Einweg Atemset unbeheizt, ein-schenklig,
aktives Ventil,
Druckmessleitung,
Steuerleitung,
180cm, 22mm Ø

| Artikelbezeichnung | Artikelnummer | VE | GTIN |
|---|---------------|----|---------------|
| BTS3390, Atemset unbeheizt, ein-schenklig | 27124910 | 10 | 4055146042168 |

Atemset unbeheizt, zwei-schenklig, Erwachsene

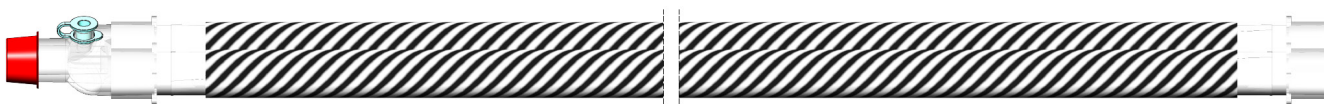

Einweg Atemset unbeheizt, zwei-schenklig
180cm, 22mm Ø

| Artikelbezeichnung | Artikelnummer | VE | GTIN |
|--|---------------|----|---------------|
| BTS300 - Atemset unbeheizt, zwei-schenklig | 27100310 | 10 | 4055146040935 |

Atemset unbeheizt, zwei-schenklig, Kinder

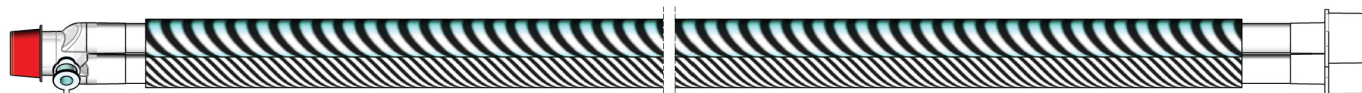

Einweg Atemset unbeheizt, zwei-schenklig
150cm, 15mm Ø

| Artikelbezeichnung | Artikelnummer | VE | GTIN |
|----------------------------|---------------|----|---------------|
| BTS200 - Atemset unbeheizt | 27032910 | 10 | 4055146040294 |



Atemset unbeheizt, ein-schenklig, Kinder

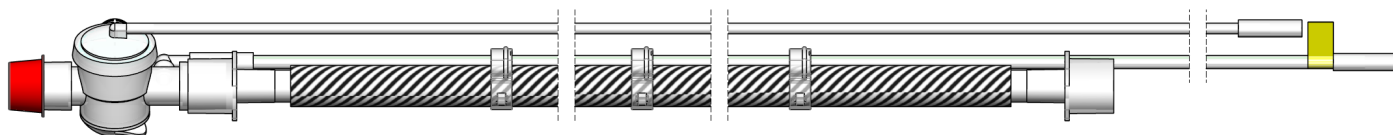

Einweg Atemset unbeheizt, ein-schenklig,
aktives Ventil,
Druckmessleitung,
Steuerleitung,
150cm, 15mm Ø

| Artikelbezeichnung | Artikelnummer | VE | GTIN |
|-----------------------------|---------------|----|---------------|
| BTS2199 - Atemset unbeheizt | 27125110 | 10 | 4055146042335 |

Zur Verwendung mit Breas Vivo 50/55 und Vivo 60/65 Beatmungsgeräten

Atemset unbeheizt, ein-schenklig, Erwachsene

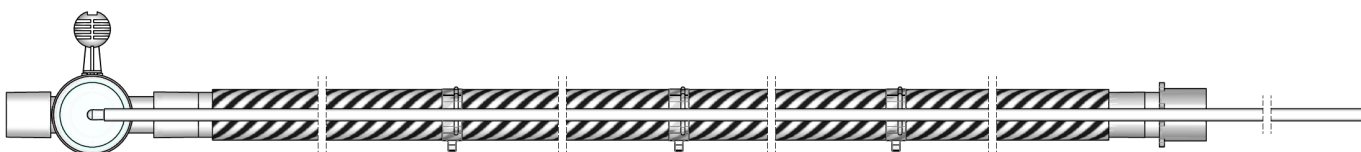

Einweg Atemset unbeheizt, zwei-schenklig,
aktives Ventil,
180cm, 22mm Ø

| Artikelbezeichnung | Artikelnummer | VE | GTIN |
|----------------------------|---------------|----|---------------|
| BTS3172, Atemset unbeheizt | 27068510 | 10 | 4055146041413 |

Atemset unbeheizt, zwei-schenklig, Erwachsene

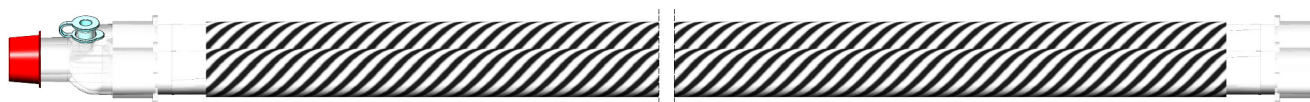

Einweg Atemset unbeheizt, zwei-schenklig,
180cm, 22mm Ø

| Artikelbezeichnung | Artikelnummer | VE | GTIN |
|----------------------------|---------------|----|---------------|
| BTS300 - Atemset unbeheizt | 27100310 | 10 | 4055146040935 |



Atemset unbeheizt, ein-schenkelig, Kinder

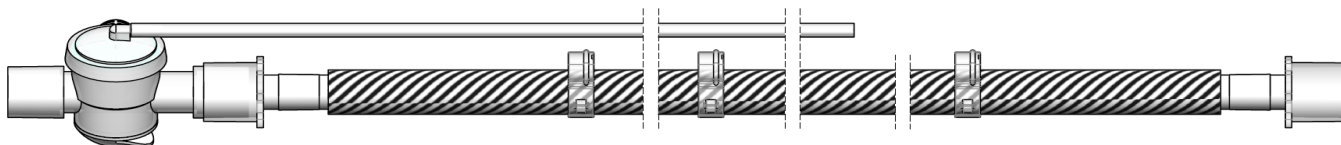

Einweg Atemset unbeheizt, ein-schenkelig,
aktives Ventil,
150cm, 15mm Ø

| Artikelbezeichnung | Artikelnummer | VE | GTIN |
|----------------------------|---------------|----|---------------|
| BTS2127, Atemset unbeheizt | 27113610 | 10 | 4055146031018 |

Atemset unbeheizt, zwei-schenkelig, Kinder

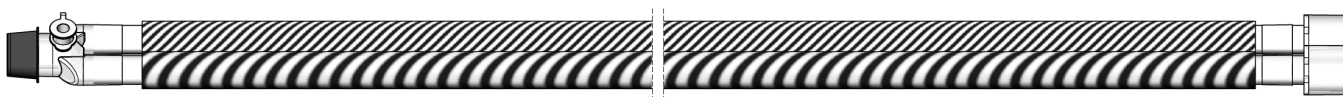

Einweg Atemset unbeheizt, ein-schenkelig,
150cm, 15mm Ø

| Artikelbezeichnung | Artikelnummer | VE | GTIN |
|----------------------------|---------------|----|---------------|
| BTS200 - Atemset unbeheizt | 27032910 | 10 | 4055146040294 |

Atemset unbeheizt, zwei-schenkelig, mit glattem Lumen

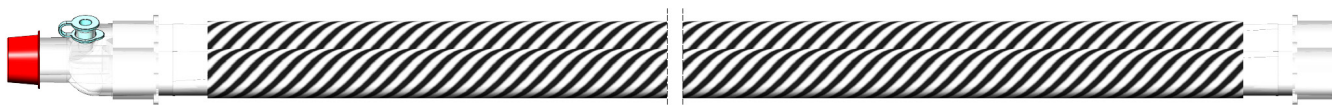

Standard Beatmungsset (Trocken)

2 x 180 cm, 22 mm Ø für Erwachsene (271003), Glattes Lumen
2 x 150 cm, 15 mm Ø für Kinder (270329), Glattes Lumen

| Artikelbezeichnung | Artikelnummer | VE | GTIN |
|--|---------------|----|---------------|
| BTS300, Atemset unbeheizt, zwei-schenkelig, Erwachsene | 27100310 | 10 | 4055146040935 |
| BTS200, Atemset unbeheizt mit glatten Lumen, Kinder | 27032910 | 10 | 4055146040294 |

Zur Verwendung mit LÖWENSTEIN prisma VENT50

Atemset unbeheizt, ein-schenklig

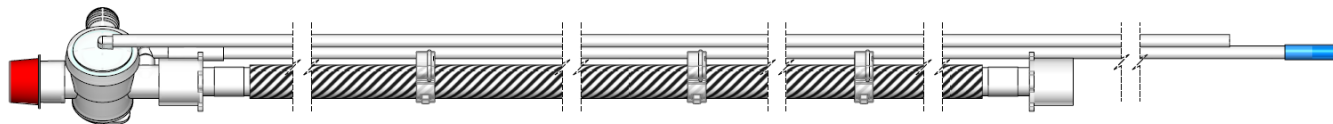

Einweg Atemset unbeheizt, ein-schenklig,
aktives Ventil,
Ø15 mm, 150 cm

| Artikelbezeichnung | Artikelnummer | VE | GTIN |
|---|---------------|----|---------------|
| BTS6068, Atemset unbeheizt, ein-schenklig | 27170610 | 10 | 4055147000976 |

Zur Verwendung mit LÖWENSTEIN Luisa

Atemset unbeheizt, zwei-schenklig



Einweg Atemset unbeheizt, zwei-schenklig,
Ø15 mm, 150 cm
LMT Artikelnummer: 31577

| Artikelbezeichnung | Artikelnummer | VE | GTIN |
|--|---------------|----|---------------|
| BTS6073, Atemset unbeheizt, zwei-schenklig | 27173210 | 10 | 4055147000990 |

Atemset unbeheizt, ein-schenklig

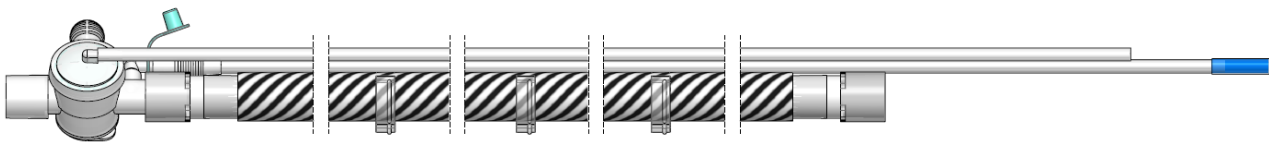

Einweg Atemset unbeheizt, ein-schenklig,
aktives Ventil - Ø22 mm, 180 cm
LMT Artikelnummer: 31382

| Artikelbezeichnung | Artikelnummer | VE | GTIN |
|---|---------------|----|---------------|
| BTS8116, Atemset unbeheizt, ein-schenklig | 27173310 | 10 | 4055147000990 |

Atemset unbeheizt, ein-schenklig

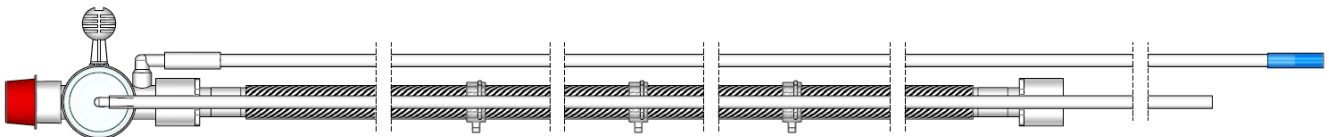

Einweg Atemset unbeheizt, ein-schenklig,
aktives Ventil - Ø15 mm, 150 cm
LMT Artikelnummer: 31383

| Artikelbezeichnung | Artikelnummer | VE | GTIN |
|---|---------------|----|---------------|
| BTS6074, Atemset unbeheizt, ein-schenklig | 27173410 | 10 | 4055147000990 |

Atemset unbeheizt, zwei-schenklig

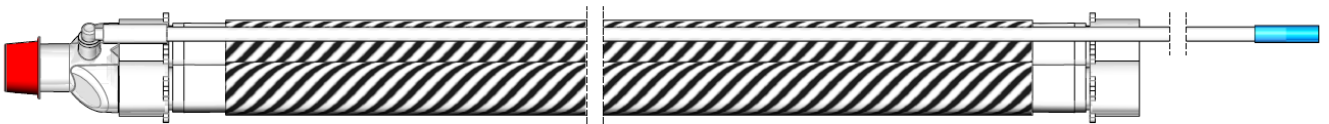

Einweg Atemset unbeheizt, zwei-schenklig
Ø22 mm, 180 cm
LMT Artikelnummer: 31581

| Artikelbezeichnung | Artikelnummer | VE | GTIN |
|--|---------------|----|---------------|
| BTS8118, Atemset unbeheizt, zwei-schenklig | 27173710 | 10 | 4055147001164 |



Atemset unbeheizt, zwei-schenkelig

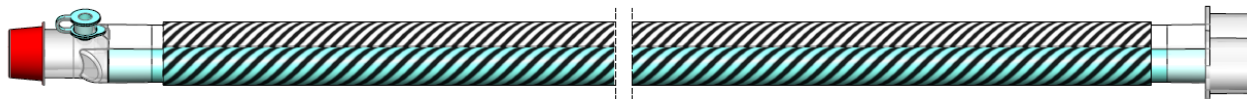

Einweg Atemset unbeheizt, zwei-schenkelig
Ø15 mm, 150 cm
LMT Artikelnummer: 31074

| Artikelbezeichnung | Artikelnummer | VE | GTIN |
|---|---------------|----|---------------|
| BTS2259, Atemset unbeheizt, zwei-schenkelig | 27175710 | 10 | 4055147000990 |

WILAsilent 2 passives Ausatemventil



| Artikelbezeichnung | Artikelnummer | VE | GTIN |
|--|---------------|----|---------------|
| WILAsilent 2, Passives Ausatemventil, einzeln verpackt | 260622 | 1 | 4055146800263 |

CLEARline

Zur Verwendung mit Hustenassistenzgeräten

Atemset unbeheizt mit glattem Lumen für mechanischen Insufflator-Exsufflator (MI-E)

Atemset unbeheizt, ein-schenkelig

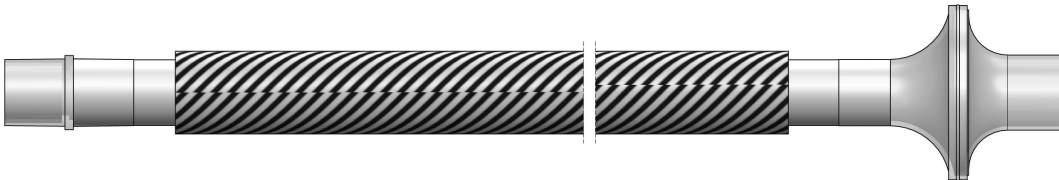

Einweg Atemset unbeheizt, ein-schenkelig,
für mechanischen Insufflator-Exsufflator (MI-E),
Ø22 mm, 180 cm
LÖWENSTEIN Caro, PHILIPS RESPIRONICS Cough Assist, SEOIL PACIFIC Comfort Cough

| Artikelbezeichnung | Artikelnummer | VE | GTIN |
|--|---------------|----|---------------|
| BTS3301, Atemset unbeheizt, ein-schenkelig | 27093110 | 10 | 4055147000549 |

Atemset unbeheizt, ein-schenkelig

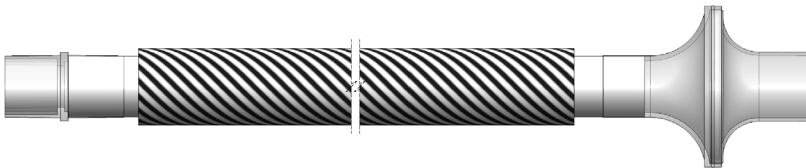

Einweg Atemset unbeheizt, ein-schenkelig,
für mechanischen Insufflator-Exsufflator (MI-E),
Ø22 mm, 90 cm,
LÖWENSTEIN Caro, PHILIPS RESPIRONICS Cough Assist, SEOIL PACIFIC Comfort Cough

| Artikelbezeichnung | Artikelnummer | VE | GTIN |
|--|---------------|----|---------------|
| BTS834 , Atemset unbeheizt, ein-schenkelig | 27119110 | 10 | 4055146040232 |



Behandlungseinheit

* Im CE-Raum und weitere Länder auf Anfrage erhältlich.



| Artikelbezeichnung | Artikelnummer | VE | GTIN |
|---|---------------|----|---------------|
| 1x Atemset, unbeheizt (REF 271191 / BTS834) | 27034810 | 10 | 4055146040638 |
| 1x Anästhesiemaske Größe 3 (REF 038-52-415) | | | |

Behandlungseinheit

* Im CE-Raum und weitere Länder auf Anfrage erhältlich.

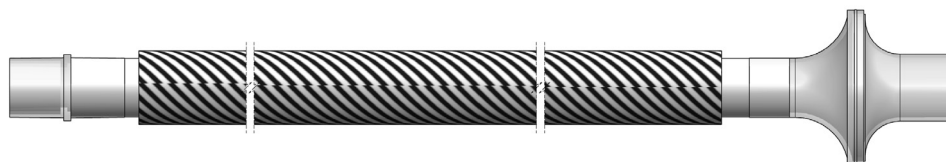

| Artikelbezeichnung | Artikelnummer | VE | GTIN |
|---|---------------|----|---------------|
| 1x Atemset, unbeheizt (REF 271191 / BTS834) | 27034910 | 10 | 4055146040621 |
| 1x Anästhesiemaske Größe 5 (REF 038-51-400) | | | |



Behandlungseinheit

* Im CE-Raum und weitere Länder auf Anfrage erhältlich.



| Artikelbezeichnung | Artikelnummer | VE | GTIN |
|--|---------------|----|---------------|
| 1x Atemset, unbeheizt (REF 270931 / BTS3301) | 27065210 | 10 | 4055146040713 |
| 1x Anästhesiemaske Größe 3 (REF 038-51-400) | | | |

Behandlungseinheit

* Im CE-Raum und weitere Länder auf Anfrage erhältlich.



| Artikelbezeichnung | Artikelnummer | VE | GTIN |
|--|---------------|----|---------------|
| 1x Atemset, unbeheizt (REF 270931 / BTS3301) | 27119210 | 10 | 4055146040249 |
| 1x Anästhesiemaske Größe 5 (REF 038-51-400) | | | |



EINWEG PATIENTENSCHNITTSTELLEN

Unser umfangreiches Lieferprogramm an Patientenschnittstellen für die nicht-invasive Beatmungstherapie steckt voller Ideen und Innovationen und bieten einen optimalen Tragekomfort für den Patienten was deutlich zum Erfolg der Therapie beiträgt.

Ventura Total Full Face Masken



Die Ventura Total Face Masken von WILamed wurden mit Blick auf den Komfort des Patienten entwickelt und hergestellt. Unsere VENTURA-Atemmasken wirken weniger einschüchternd als andere Vollgesichtsmasken, da sie offen geschnitten sind und somit bessere Behandlungserfolge bei ängstlichen oder klaustrophobisch veranlagten Patient:innen ermöglichen.

| Artikelbezeichnung | Artikelnummer | VE | GTIN |
|---------------------------------------|---------------|----|---------------|
| Ventura TFM NV/SBE (Blau), Größe S | 201112 | 1 | 4055146600085 |
| Ventura TFM NV/SBE (Blau), Größe M | 201111 | 1 | 4055146600092 |
| Ventura TFM NV/SBE (Blau), Größe L | 201110 | 1 | 4055146600016 |
| Ventura TFM CPAP/AAV (Clear), Größe S | 201113 | 1 | 4055146600023 |
| Ventura TFM CPAP/AAV (Clear), Größe M | 201114 | 1 | 4055146600030 |
| Ventura TFM CPAP/AAV (Clear), Größe L | 201115 | 1 | 4055146600047 |
| Ventura TFM NV/AAV (Gelb), Größe S | 201107 | 1 | 4055146600139 |
| Ventura TFM NV/AAV (Gelb), Größe M | 201108 | 1 | 4055146600146 |
| Ventura TFM NV/AAV (Gelb), Größe L | 201109 | 1 | 4055146600153 |



JOYCEclinic Full Face Masken

* Kontaktieren Sie uns für weitere Informationen.



Die Single-Patient-Use-Full-Face-Maske für die nichtinvasive Akutbeatmung ermöglicht sowohl eine schnelle und einfache Maskenanpassung als auch einen sicheren und komfortablen Maskensitz – und das selbst bei Drücken bis zu 50 hPa. Die Kopfbänderung, die auch bei hohen Drücken stabil sitzt, lässt sich im Notfall durch eine klar erkennbare Reißleine schnell und einfach lösen.

Die JOYCEclinic Full Face gibt es vorkonfektioniert in 3 Größen in den Varianten non-vented, non-vented mit AAV und vented mit AAV. Die korrekte Größenbestimmung gelingt durch die Anpassschablone sicher und schnell – dank des Zwei-KammerBeutels sogar ohne die Maske zu berühren.

| Artikelbezeichnung | Artikelnummer | VE | GTIN |
|---------------------------------------|---------------|----|----------------|
| JOYCEclinic Full Face NV AAV, Größe S | 250240 | 1 | 04050384264143 |
| JOYCEclinic Full Face NV AAV, Größe M | 250241 | 1 | 04050384264150 |
| JOYCEclinic Full Face NV AAV, Größe L | 250242 | 1 | 04050384264167 |
| JOYCEclinic Full Face NV, Größe S | 250243 | 1 | 04050384267274 |
| JOYCEclinic Full Face NV, Größe M | 250244 | 1 | 04050384264099 |
| JOYCEclinic Full Face NV, Größe L | 250245 | 1 | 04050384264105 |
| JOYCEclinic Full Face vented, Größe S | 250246 | 1 | 04050384264112 |
| JOYCEclinic Full Face vented, Größe M | 250247 | 1 | 04050384264129 |
| JOYCEclinic Full Face vented, Größe L | 250248 | 1 | 04050384264136 |



High Flow Nasenkanülen

* Nur in ausgewählten Märkten erhältlich.
Kontaktieren Sie uns für weitere Informationen.



Die spezielle für die Nasale High Flow Therapy entwickelte Nasenbrille erlaubt die Abgabe von Flussraten von bis zu 80 Litern pro Minute. Ihr kompaktes, flexibles Design zusammen mit dem geringen Gewicht und der geringen Geräusentwicklung bietet ein Höchstmaß an Patientenkomfort.

| Artikelbezeichnung | Artikelnummer | VE | GTIN |
|--------------------------------|---------------|----|----------------|
| High Flow Nasenbrille, Größe S | 20123310 | 10 | 16970531333735 |
| High Flow Nasenbrille, Größe M | 20123410 | 10 | 16970531333728 |
| High Flow Nasenbrille, Größe L | 20123510 | 10 | 16970531333711 |

LMFlo2 High-Flow Nasenbrille

* Nur in ausgewählten Märkten erhältlich.
Kontaktieren Sie uns für weitere Informationen.



WILamed bietet eine große Bandbreite an Nasenkanülen für die Anwendung in der Nasalen High-Flow Sauerstofftherapie: angefangen von geringen Durchflussraten bei Beatmung der kleinsten Patienten bis hin zu sehr hohen Durchflussraten bei Erwachsenen.

| Artikelbezeichnung | Artikelnummer | VE | GTIN |
|--|---------------|----|---------------|
| LMFlo2 High-Flow Nasenbrille, Größe S (Erwachsene) | 201230 | 10 | 4719876361202 |
| LMFlo2 High-Flow Nasenbrille, Größe M (Erwachsene) | 201231 | 10 | 4719876361196 |
| LMFlo2 High-Flow Nasenbrille, Größe L (Erwachsene) | 201232 | 10 | 4719876360403 |



Tubusverlängerung mit DD und BP



Tubusverlängerung mit abgewinkeltem Doppeldrehkonnektor (DD) und Absaug-Bronchoskopieöffnung (BP).
Passend auf alle gängigen Endotrachealtuben, Larynxmasken und Larynxtuben.

| Artikelbezeichnung | Artikelnummer | VE | GTIN |
|---|---------------|----|---------------|
| Tubusverlängerung mit DD und BP, 20 cm, 22M/15F-22F | 2701031 | 31 | 4055146450109 |
| Tubusverlängerung mit DD und BP, 20 cm, 22M/15F-15M | 2705001 | 31 | 4055146450079 |
| Tubusverlängerung mit DD und BP, 15 cm, 22M/15F-22F | 2705011 | 31 | 4055146450086 |
| Tubusverlängerung mit DD und BP, 15 cm, 22M/15F-15M | 2701021 | 31 | 4055146450093 |



CozyLine & CozyTube

Entdecken Sie den neuesten Standard in der PAP-Atemtherapie mit unserem beheizten Atemschlauch für Kinder und Erwachsene.

Der eingebettete spiralförmige Heizdraht sorgt für konstante Temperatur- und Feuchtigkeitsniveaus und minimiert effektiv die Kondensation. Das glatte Schlauchlumen gewährleistet einen ungehinderten Luftstrom, so dass Sie sich ganz auf Ihre Therapie konzentrieren können.



CozyLine (mit Netzteil)

| Artikelbezeichnung | Artikelnummer | VE | GTIN |
|---|---------------|----|---------------|
| BT3489, CozyTube Atemschlauch beheizt mit Netzteil, 180cm, 15 Ø | 271072 | 1 | 4055146021736 |
| BT3491, CozyTube Atemschlauch beheizt mit Netzteil, 180cm, 19 Ø | 271073 | 1 | 4055146021750 |

CozyTube (ohne Netzteil)

| Artikelbezeichnung | Artikelnummer | VE | GTIN |
|--|---------------|----|---------------|
| BT2634, CozyTube Atemschlauch beheizt, 180cm, 15 Ø | 2700621 | 1 | 4055146022320 |
| BT2630, CozyTube Atemschlauch beheizt, 180cm, 19 Ø | 2700631 | 1 | 4055146022290 |



AIRline CPAP

Unser hochwertiger AIRline CPAP-Atemschlauch für die Schlaftherapie ist das Ergebnis von fortschrittlichster Technologie in Verbindung mit hochwertigsten Materialien.

Der Innendurchmesser von 15 mm bzw. 19 mm ermöglicht einen optimalen Fluss des Atemgases und minimiert dank der „Smoothbore“ Technologie den Luftwiderstand um die Effizienz der Schlaftherapie zu maximieren, die Geräuschwirkung der Therapie zu reduzieren und so zu einer erholsamen Nachtruhe beizutragen.

Der AIRline CPAP Atemschlauch ist mit allen gängigen CPAP-Geräten und Masken verwendbar, um eine nahtlose Integration in die bestehende Therapie zu gewährleisten.

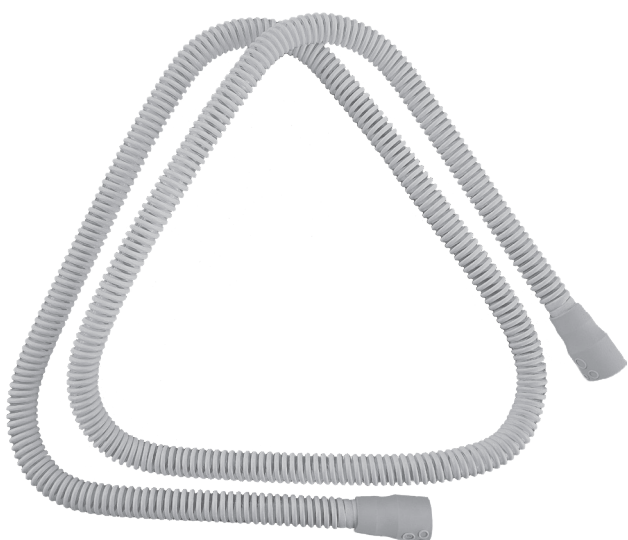

| Artikelbezeichnung | Artikelnummer | VE | GTIN |
|--|---------------|----|---------------|
| BT2100, Atemschlauch, unbeheizt - Ø15 mm, 180 cm | 270446110 | 10 | 4055146022115 |
| BT3307, Atemschlauch, unbeheizt - Ø19 mm, 60 cm | 2701531 | 1 | 4055146020128 |
| BT3304, Atemschlauch, unbeheizt - Ø19 mm, 120 cm | 270146110 | 10 | 4055146020562 |
| BT3101, Atemschlauch, unbeheizt - Ø19 mm, 180 cm | 270166110 | 10 | 4055146022122 |
| BT3309, Atemschlauch, unbeheizt - Ø19 mm, 270 cm | 270173110 | 10 | 4055146021255 |



Kopfhaube: DALLAS



| Artikelbezeichnung | Artikelnummer | VE | GTIN |
|--------------------------------------|---------------|----|---------------|
| Kopfhaube DALLAS, Navy Blau, Größe M | 300012 | 1 | 4055146070086 |
| Kopfhaube DALLAS, Navy Blue, Größe L | 300013 | 1 | 4055146070154 |

Kopfhaube: NEW YORK



| Artikelbezeichnung | Artikelnummer | VE | GTIN |
|-----------------------------------|---------------|----|---------------|
| Kopfhaube NEW YORK, Weiß, Größe S | 300005 | 1 | 4055146071052 |
| Kopfhaube NEW YORK, Weiß, Größe M | 300010 | 1 | 4055146071090 |

Kopfband: RIO, MILANO und BARCELONA



| Artikelbezeichnung | Artikelnummer | VE | GTIN |
|------------------------------------|---------------|----|---------------|
| Kopfband RIO, Navy Blau, Uni-Größe | 300450 | 1 | 4055146070192 |
| Kopfband MILANO, Türkis, 20mm | 201001 | 1 | 4055146070581 |
| Kopfband BARCELONA, Türkis, 15mm | 203001 | 1 | 4055146070369 |

Kinnband: QUÉBEC, TORONTO und OTTAWA

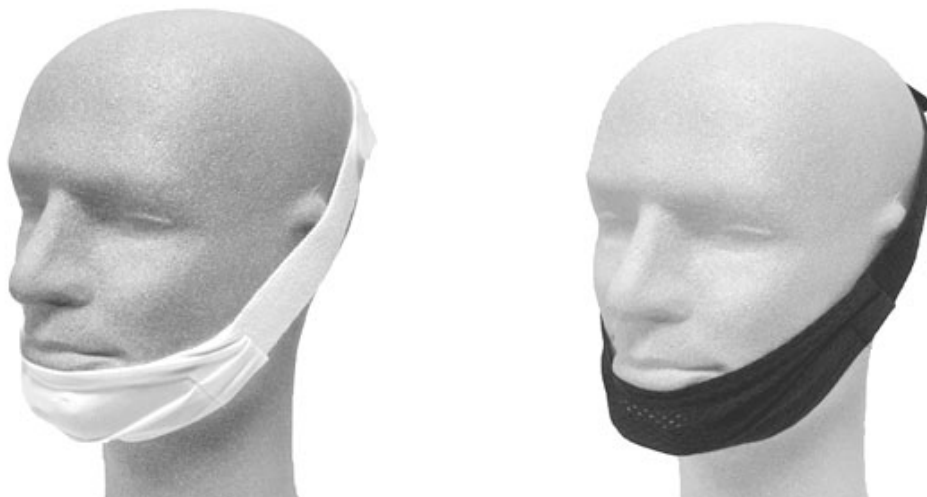

| Artikelbezeichnung | Artikelnummer | VE | GTIN |
|---------------------------------------|---------------|----|---------------|
| Kinnband QUÉBEC, Weiß, Uni-Größe | 300310 | 1 | 4055146071151 |
| Kinnband TORONTO, Weiß, Uni-Größe | 300315 | 1 | 4055146071045 |
| Kinnband OTTAWA, Navy Blau, Uni-Größe | 300316 | 1 | 4055146071038 |



WILAsil CPAP Reiniger



CPAP Spezialreiniger für Atemmasken, Atemschläuche und Zubehör. Konzentrat zum Mischen mit Wasser.

| Artikelbezeichnung | Artikelnummer | VE | GTIN |
|-----------------------------------|---------------|----|---------------|
| WILAsil Reiniger, 250 ml (DE, CH) | 5001771 | 1 | 4055146083024 |
| WILAsil Reiniger, 250 ml (NL) | 50017771 | 1 | 4055146800348 |
| WILAsil Reiniger, 250 ml (IT) | 50017781 | 1 | 4055146800362 |
| WILAsil Reiniger, 250 ml (FR) | 50017801 | 1 | 4055146800386 |
| Löwosan Reiniger, 250 ml (DE) | 50017731 | 1 | 4055146800324 |
| Löwosan Reiniger, 250 ml (NL) | 50017751 | 1 | 4055146800331 |

Schlauchhülle „WILAcover Nordkap“



| Artikelbezeichnung | Artikelnummer | VE | GTIN |
|-----------------------------|---------------|----|---------------|
| Schlauchhülle NORDKAP, grau | 270158 | 10 | 4055146086384 |



LÖWENSTEIN
medical

7.04

6.0 cmH2O

- +

Prisma SMART

☰ ▶

PRODUKTKATALOG



WILamed GmbH

Aurachhöhe 5-7

91126 Kammerstein, Deutschland

Tel.: +49(0)9178 99 69 99-0

Fax: +49(0)9178 99 67 78

E-Mail: info@wilamed.com

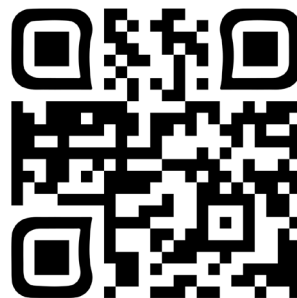

V 2.7 - 2025-11-04